

# Sony '81

Audio

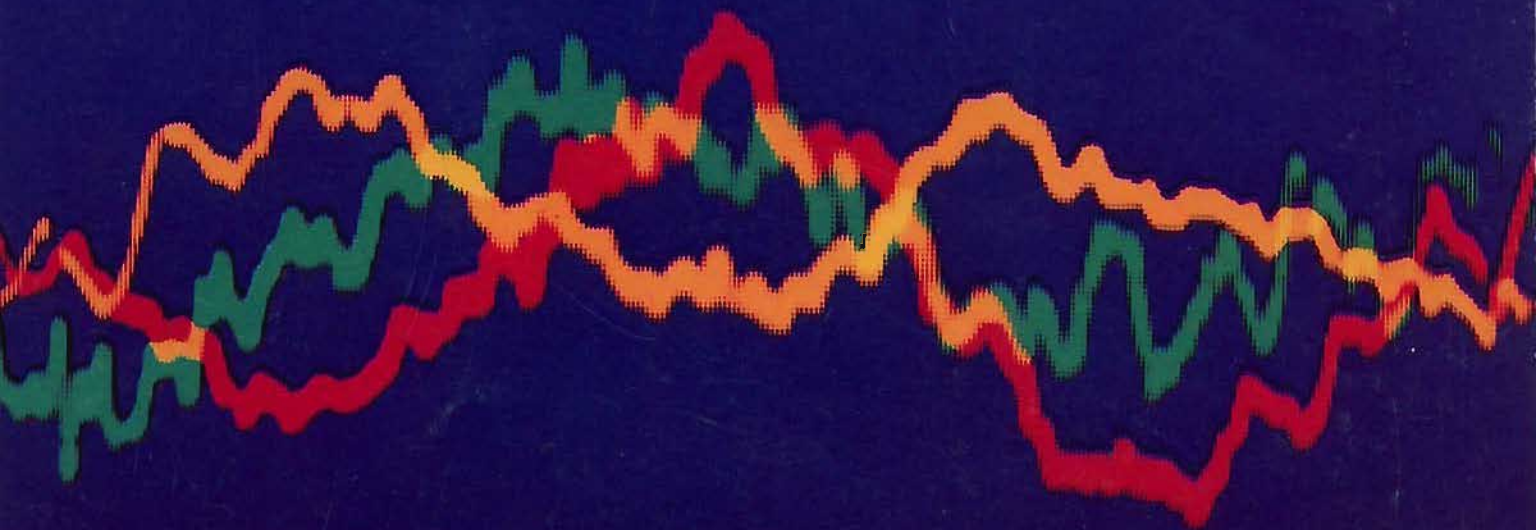

Mit dem neuen High Fidelity-Programm sind wir unserem Ziel - der originalgetreuen Musikreproduktion - wieder ein Stück näher gekommen. Dabei wird unsere 30jährige Erfahrung auf dem Gebiet der Unterhaltungselektronik in der konsequenten Anwendung technologischer Innovationen deutlich. So bietet Sony von der Kompaktanlage bis zu den Lautsprecherboxen ein umfangreiches Programm, dessen Qualität durch ausgezeichnete Testergebnisse immer wieder bestätigt wird.

Im folgenden wollen wir durch die Erläuterung einiger konstruktiver Details den hohen Stand unserer Technik darstellen.

Information über die Esprit-Serie und Sony Car Stereo stehen Ihnen durch die entsprechenden Kataloge zur Verfügung.

#### **Random Music Sensor (RMS)**

Eine ganze Reihe von Sony Cassetendecks können ein Ausstattungsdetail vorweisen, das die Bedienung wesentlich erleichtert - den Random Music Sensor. Mit dieser Automatik können die ausgezeichneten Musiktitel eines Bandes in beliebiger Reihenfolge abgerufen werden. Dabei wird der Anfang eines oder mehrerer Stücke per Knopfdruck markiert. RMS sucht dann die vorprogrammierten Musikstücke heraus und leitet selbsttätig den Wiederabgabevorgang ein.

#### **Pulse Locked Power Supply (PLPS)**

Im pulsgeregelten Schaltnetzteil wird die 50 Hz-Netzspannung zuerst gleichgerichtet, anschließend im 20 kHz-Rhythmus zerhackt und schließlich mit einem hochwirksamen Ferrit-Transformator auf die gewünschten Spannungswerte gebracht. Diese Konstruktion zeichnet sich gegenüber konventioneller Stromversorgung durch eine ganze Reihe von Vorteilen aus: weniger Platzbedarf, weniger Gewicht, geringerer Innenwiderstand bei niedrigen Frequenzen und deutlich verminderter Einschaltstrom. Insgesamt bedeutet PLPS ausgezeichnete elektrische Stabilität und optimale Brummunterdrückung.

#### **Heat Pipe**

Um auch bei geringen Abmessungen des Endverstärkers hohe Ausgangsleistungen zu verwirklichen, verwendet Sony neben dem PLPS-Netzteil eine zweite konstruktive Besonderheit: die Heat Pipe. Diese aus der Raumfahrt übernommene Technik sorgt dafür, daß die Verlustwärme von den Transistoren effektiv abgeleitet wird.

Die Heat Pipe hat die Form eines geschlossenen Rohres. Sie besteht aus einem Verdampfungs- und einem Kondensations- teil, an dem die Leistungstransistoren angeschlossen sind, und einem Kühlflächen versehen ist. Die an den Transistoren entstehende

Wärme kann durch die speziellen Wärmeleit-Eigenschaften der Heat Pipe über einen längeren Weg schnell und effektiv abgeführt werden. Bis zu der Stelle, wo sich die Kühlflächen konstruktiv am besten einpassen lassen. Dadurch können die Baugruppen einer Endstufe ausschließlich unter dem Gesichtspunkt des optimalen Signallaufes angeordnet werden. Die Konstruktion ist somit nicht mehr von den großen Kühlrippen auf der Verstärker-Rückseite abhängig, sondern dient dem geraden und ungestörten Weg des Musiksignals von den Eingangsbuchsen bis zu den Lautsprecher-Anschlüssen. Der Vorteil dieser Konstruktion ist die Verringerung von Signalverzerrungen durch magnetischen Streufluß.

#### **Sendust & Ferrite-Tonköpfe**

Ein Grund, warum Sony Cassetendecks bei den Vergleichstests großer HiFi-Fachzeitschriften immer wieder in der Spitzengruppe zu finden sind, ist die Qualität der Tonköpfe. Denn Sony verwendet heute in fast allen Geräten hochwertige Sendust & Ferrite-Tonköpfe. Ferrite ist ein außergewöhnlich verschleißfestes und hartes Material, das bei genauer Bearbeitung optimale Spaltkanten und eine besonders glatte Kontaktfläche für das Band zuläßt. Das Ergebnis ist zum einen der äußerst geringe Bandabrieb am Kopfspiegel und zum anderen ein exzellenter Frequenzgang.

## **Neue Technologien**

Der zweite verwendete Werkstoff – Sendust – ist eine Legierung aus Eisen, Aluminium und Silikon, die sich durch hohe magnetische Durchlässigkeit auszeichnet. Die S & F-Tonköpfe benutzen Sendust deshalb in der Band-Kontaktzone, auf die sich der Magnetfluß konzentriert. Alles in allem zeichnet sich dieser Tonkopf durch beste elektromagnetische Eigenschaften und außergewöhnliche Langlebigkeit aus.

### Digital-Synthesizer-Tuner

Diese Technik der Senderabstimmung bei einigen Sony Tunern ist ebenso fortschrittlich wie funktionell und besticht durch außergewöhnliche Genauigkeit und Stabilität. Die über die Antenne eingehenden Frequenzen werden im UKW-Empfangsteil mit einer stabilen Frequenz gemischt, die das Gerät mit einem Schwingkreis erzeugt. Daraus entsteht dann die Zwischenfrequenz (10,7 MHz). Das Ergebnis ist eine optimale Abstimmpräzision ohne Ausweichen des eingestellten Senders.

### Biotracer

Ein neuentwickelter Tonarm von Sony mit Leistungsmerkmalen, die in dieser Kombination einmalig sind. Zwei Linearmotoren führen computergesteuert alle Tonarm-Funktionen aus. Komplizierte Einstellungen entfallen. Fehlbedienungen sind praktisch nicht möglich. Darüber hinaus ist der mechanische Aufbau bemerkens-

wert einfach. Der Biotracer kommt ohne Gegengewicht aus, ohne mechanische Antiskating-Einrichtung, ohne Einstellgewicht für die Auflagekraft und ohne Lift-Mechanik.

Die Integration des Tonarms in den elektronischen Regelkreis sorgt für zusätzliche Schwingungsdämpfung. Durch eine deutlich verringerte Tiefenresonanz werden Rumpelverhalten, Abtastsicherheit und Stoß-Unempfindlichkeit entscheidend verbessert. (Siehe Sony PS-X 75)

### Sony Bulk Mound Compound (SBMC)

Dieser von Sony entwickelte Werkstoff ist eine Legierung aus Metall und Kunststoffen, die sich durch außerordentlich hohe Festigkeit auszeichnet. SBMC wird bei allen Plattenspieler-Gehäusen des neuen Sony Programms verarbeitet. Neben dem geringen Gewicht imponiert vor allem die gute Resonanzunterdrückung des Materials.

### Plumb In Line-Lautsprecher-Anordnung

Durch die unterschiedlichen Membran-Größen einer Mehrweg-Lautsprecher-Box ergeben sich Probleme bei der Schallabstrahlung. Denn die große Membran eines Basslautsprechers muß mehr Luft bewegen als die eines Mittelton- oder Hochtton-Lautsprechers. Darüber hinaus ist auch die Massenträgheit der großen Mem-

bran höher. Der Einschwingvorgang des Bass-Systems dauert also Bruchteile einer Sekunde länger als bei den anderen Systemen. Sind die Lautsprecher in einer Ebene angeordnet, erreichen die tiefen Töne das Ohr des Zuhörers mit einiger Verzögerung und das Klangbild ist verschwommen.

Sony löst dieses Problem durch eine gestaffelte Anordnung der Lautsprecher in der Frontplatte. Das Bass-System ist etwas hervor gehoben und gleicht somit den verzögerten Einschwingvorgang aus. Durch die Anordnung der Schallzentren auf einer vertikalen Linie und die räumliche Nähe des Hoch- und Mitteltoners ist die Abstrahlung mit korrekten Phasenbeziehungen gewährleistet. (Siehe G-Serie)

### LED-Peak-Programm-Meter (PPM)

Eine weitere technische Delikatess, die den konstruktiven Aufwand bei den Sony Cassettendecks verdeutlicht. Das PPM ermöglicht hervorragende Genauigkeit der Aufnahme-Aussteuerung. Während Zeigerinstrumente aufgrund der mechanischen Trägheit Effektivwerte anzeigen, arbeitet das LED-Peak-Meter trägheitslos und gibt verzögerungsfrei den Aufnahmepegel an. Darüber hinaus werden die wichtigen Spitzenwerte gespeichert und der Vergleich mit weiteren Impulsspitzen des Programms erleichtert.

Daß die Sony Studios etwas fürs Auge bieten, können Sie schon auf den ersten Blick feststellen. Wenn Sie dann die Power-Taste drücken und z. B. Ihre Lieblings-Schallplatte auflegen, werden Sie hören, was wir unter genauer Musikwiedergabe verstehen.

Perfekt aufeinander abgestimmte HiFi-Komponenten in attraktiven Holz- oder Metall-Racks bieten Ihnen bei allen Sony Studios den optimalen Gegenwert fürs Geld. Vom preisgünstigen ZR-300 bis zum 7080 für HiFi-Fans. Echte Wert-Anlagen also, durch die Verknüpfung hochmoderner Technologie und konstruktiver Sorgfalt.

Jedes Studio ist in der Lage, Ihre musikalischen Wünsche zu erfüllen. Gleichgültig ob Sie Schallplatten, Cassetten oder Live-Veranstaltungen über UKW hören wollen. Ergänzt durch zwei Lautsprecherboxen wird das System zum musikalischen Zentrum Ihrer Wohnung. Und das in einer Qualität, die Sie bestimmt aufhorchen läßt. Z. B. beim Studio 7080. Mit dem quartzesteuerten, direktangetriebenen Plattenspieler PS-636, dem leistungsstarken Verstärker TA-636 (2 x 60 Watt Sinus), dem Synthesizer-Tuner ST-636 und dem vorbildlich ausgestatteten Cassettendeck TC-U 60 erfüllt es spielend höchste Ansprüche. In Verbindung mit dem Timer PT-79 R steuern Sie über die drahtlose Fernbedienung alle wichtigen Funktionen des Systems. Dazu können Sie bestimmte Sendungen oder Aufzeichnungen auf Cassette minutengenau vorprogrammieren.

#### Studio 7080

##### Tuner ST-636

- Abstimmung nach dem Synthesizerprinzip mit Quarzrastung (50 kHz Raster)
- Empfangsbereiche UKW, MW
- Elektronischer Sendersuchlauf
- Digitalgesteuerte Senderskala
- Digitale Anzeige der Frequenz
- Stationstasten für je 5 UKW/MW-Sender mit Anzeige auf der Senderskala
- FM/AM-Muting zur Rauschunterdrückung bei Sendereinstellung



- LED's für Mittenabstimmung und Stereo-Anzeige
- Drahtlose Fernbedienung gespeicherte Sender und UKW/MW Umschaltung in Verbindung mit dem Timer PT-79 R

##### Vollverstärker TA-636

- Ausgangsleistung 2 x 60 V Sinus an 8 Ohm
- Leistungsanzeige mit 12-Segment-LED-Kette
- Lautstärke-Programmierung
- Muting-Einrichtung mit LED-Kontrolle
- Loudness-Einrichtung
- Anschlußmöglichkeit von 2 Lautsprecherpaaren
- Zumischbarer Mikrofon-Eingang
- Hall-Effekt für jede Programmquelle möglich
- Fernbedienung für Lautstärke und Wahl der Programmquelle in Verbindung mit dem Timer PT-79 R

##### Plattenspieler PS-636

- Quartzesteuerter Direktantrieb für hohe Gleichlaufkonstanz
- Drehzahlkontrolle durch Servomotor
- Automatisches Erkennen des Plattendurchmessers
- Bedienung wahlweise vollautomatisch oder manuell
- Tonarmsteuerung über Tipptasten
- Beleuchteter Plattenteller
- Serienmäßig mit Sony Magnetsystem VL-34 G
- Drahtlose Fernbedienung Funktionen in Verbindung mit dem Timer PT-79 R

##### Cassettendeck TC-U 60

- Bandtransport durch 2 separat gesteuerte Motoren
- F & F Aufnahme-/Wiedergabekopf
- Tipptasten zur Steuerung Bandlauf-Funktionen
- Laufwerk-Logikschaltung schließt Fehlbedienung aus
- Aussteuerungsanzeige mit Segment-Leuchtdioden mit Spitzenwert-Speicher (Peak Hold)
- 3-stufiger Bandarten-Wahlschalter
- DOLBY-Rauschunterdrückung mit MPX (Piloton)-Filter

# HiFi-Studios



Frequenzgang 30-16.000 Hz  
mit FeCr-Cassetten  
Laufwerks- und Aufnahme-  
funktion über Timer PT-79 R  
fernbedienbar

#### Timer PT-79 R

4 verschiedene Ein-/Ausschalt-  
zeiten für eine Woche vor-  
programmierbar  
Eingebautes Infrarot-  
Empfangsteil zur Fernbedie-  
nung der wichtigsten Geräte-  
funktionen



Lautsprecherempfehlung SS-G 4D



#### Studio 6080

Dieses Studio bietet Top-HiFi  
ohne Kompromisse, in bezug auf  
Wiedergabequalität und tech-  
nische Perfektion. Es ist identisch  
mit dem Studio 7080, jedoch  
ohne den Timer PT-79 R.  
Studio 6080: Holz-Rack  
Studio 6580: Metall-Rack und  
Kopfhörer MDR-3  
als serienmäßiges  
Zubehör.

\* DOLBY ist das eingetragene Warenzeichen  
der DOLBY LABORATORIES INC.



Lautsprecherempfehlung SS-E 71

### Neu: Studio Z-300

Leistungsstarkes HiFi-Studio mit getrenntem Vollverstärker und Tuner. Zu einem Preis, der sich in jeder Hinsicht hören lassen kann.

### PS-242

- Servogesteuerter Direktantrieb garantiert gute Gleichlaufesigenschaften
- Geschwindigkeitskontrolle durch Stroboskop
- Leichte Bedienbarkeit durch Halbautomatik
- Alle Bedienelemente auf der Frontseite
- Hochwertiges Magnet-System für optimale Klangtreue
- SBMC-Gehäuse zur Vermeidung von Resonanzen

### TA-343

- Ausgangsleistung 2 x 33 Watt Sinus an 8 Ohm
- LED-Leistungsanzeige zur Vermeidung von Übersteuerungen
- Loudness-Einrichtung für gute Wiedergabequalität auch bei geringer Lautstärke



Abbildung mit Rack SU-L 22 A (als Zubehör lieferbar).

- Vielseitige Anschlussmöglichkeiten durch Zusatzeingänge und separaten Tonbandeingang
- Separate Funktionsschalter für bequeme Bedienung

### ST-242 L

- 3 Wellenbereiche: UKW, MW, LW
- 5 UKW-Stationstasten
- LED-Tuning-Anzeige für exakte Senderabstimmung
- LED-Feldstärkeanzeige
- FM-Muting zur Rauschunterdrückung

### TC-K 33

- Servogeregelter Antriebsmotor für gute Gleichlaufesigenschaften
- 4-Spalt-Löschkopf für optimale Löscheigenschaften auch bei Reineisenband
- Genaue Aussteuerungskontrolle durch LED-Peak-Programm-Meter
- DOLBY®-Rauschunterdrückung
- 4-stufiger Bandarten-Wahlschalter
- Automatische Band-Endabschaltung



Lautsprecherempfehlung SS

## HiFi-Studios

### Neu: Studio ZR-300

Das kleinste Sony Studio. Und doch eine wahre Größe, wenn es um moderne HiFi-Technik geht. Der Plattenspieler PS-242 und das Cassettendeck TC-K 33 stammen aus dem Studio Z-300. Dazu kommt hier der Receiver STR-343 L.

### STR-343 L

#### Empfangsteil:

- 3 Wellenbereiche: UKW, MW, LW
- 5 UKW-Stationstasten mit Markierungspunkten zur Speicherung bestimmter Sender
- LED-Feldstärke-Anzeige zur Kontrolle des Eingangssignals
- FM-Tuned-Anzeige für exakte Senderabstimmung

#### Verstärkerteil:

- Ausgangsleistung 2 x 33 Watt Sinus an 8 Ohm
- Loudness-Einrichtung zur Anhebung der Bässe und Höhen im unteren Lautstärkebereich
- Anschlußmöglichkeit für zwei Lautsprecherpaare



Lautsprecherempfehlung SS-E 51



Abbildung mit Rack SU-L 22 A (als Zubehör lieferbar).



Mit den Holzracks SU-L 22 A und SU-L 11 A können Sie die Studios Z-300 und ZR-300 in einen schönen Rahmen stellen. Beide Racks sind mit Laufrollen ausgestattet und schützen die HiFi-Bausteine durch eine Fronttür aus getöntem Glas.  
Maße (B x H x T) in mm:  
SU-L 22 A: 486 x 825 x 420  
SU-L 11 A: 486 x 535 x 420

\* DOLBY ist das eingetragene Warenzeichen der DOLBY LABORATORIES INC.



Hohe Leistungsfähigkeit bei geringem Platzbedarf. Diese Kurzcharakteristik verdeutlicht den technischen Fortschritt, der in dem Falcon Mini-Komponenten steckt. Das gilt sowohl für Falcon GG-15 F als auch für Falcon GG-20 F.

Während Falcon GG-15 F mit separatem Endverstärker und passiven Lautsprechern arbeitet, bringt Ihnen Falcon GG-20 F über Aktivboxen die HiFi-Töne zu Gehör. Durch die wirksame Wärmeableitung mit einer Heat-Pipe ist der Einbau einer 55-Watt-Endstufe in einer HiFi-Box mit Kleinabmessung möglich.

#### Neu: Falcon GG-15 F

##### Vorverstärker TAE-20 F

- Hohe Zuverlässigkeit durch besonders rausch- und verzerrungsarme IC-Technik
- Tape/Monitor-Schalter zur Hinterbandkontrolle bei einem 3-Kopf-Tonbandgerät
- Anschlußmöglichkeit für Magnet- und Moving Coil-Tonabnehmer
- Vergoldete Phono-Eingangsbuchsen für geringe Übergangswiderstände
- Betriebs-Anzeige der jeweiligen Programmquelle durch LED

##### Endverstärker TAN-15 F

- Ausgangsleistung 2 x 40 Watt Sinus
- Hi-Fi Leistungstransistoren sorgen für geringe Verzerrungen und hervorragende Linearität im oberen Frequenzbereich

- Hohe Tonqualität durch guten Dämpfungsfaktor
- Anschlußmöglichkeit für 2 Lautsprecherpaare

##### Tuner ST-10 FL

- Hochwertiger Servo Locked



Lautsprecherempf. SS-E 31 SG

- Tuner mit 3 Wellenbereichen UKW, MW, LW
- Hohe Trennschärfe durch Verwendung mechanischer Filter im MW/LW-ZF-Teil
- Stabiler UKW-Empfang durch Servo-Kontrolle
- Schnelle und genaue Sendewahl durch elektronische Digitalanzeige der Frequenz

##### Plattenspieler PS-10 F

- Direktantrieb
- Magnet Disc Servo-System mit quarzgesteuerter Drehzahlkontrolle für hohe Gleichlaufkonstanz
- Vollautomatik
- Hoher Bedienungskomfort durch leichtgängige Tipptaste
- Drehzahlanzeige zur Kontrolle der eingestellten Geschwindigkeit
- Serienmäßig mit hochwertigem Magnet-System
- SBMC-Gehäuse zur Vermeidung von Resonanzen

##### Cassettendeck TC-15 F

- Frequenzgeregelte Servosteuerung des Antriebsmotors
- Galvanisch angekoppelter Sendest-Tonkopf
- 4-Spalt-Löschkopf für optimale Löscheigenschaften
- 4-stufiger Bandarten-Wahlschalter mit Metal Tape-Position
- Sicherheitsmechanik verhindert Fehlbedienung
- LED-Peak-Programm-Meter
- Memory-Funktion und Wiedergabeautomatik
- DOLBY-Rauschunterdrückung
- Frequenzgang mit FeCr: 30-15.000 Hz

# Falcon





#### **Falcon 20 FB**

#### **Tuner ST-20 FB**

- PLL-Quarz-Synthesizer-Empfänger im 50 kHz-Raster für FM
- 2 Wellenbereiche: UKW, MW
- Elektronischer Sendersuchlauf mit variabler Geschwindigkeit
- Elektronischer Sender-speicher für 12 Stationen
- Digitale Frequenzanzeige und Feldstärke

#### **Ververstärker TAE-20 FB**

- Direktanschluß von Plattenspielern mit Moving Coil-System möglich
- Low Filter zur Unterdrückung von Rumpeln bei Plattenwiedergabe
- Leichtgängige Tipptasten mit Beleuchtung

#### **Cassettendeck TC-20 FB**

- Servogesteuerter 2-Motoren-Antrieb

- F & F-Tonkopf
- LED-Peak-Programm-Meter mit Peak-Hold für optimale Aussteuerung
- Logik-Steuerung verhindert Fehlbedienung
- Automatische Band-Endabschaltung
- DOLBY<sup>®</sup>-Rauschunterdrückung

#### **Plattenspieler PS-20 FB**

- Bürsten- und nutenloser (BSL) quarzregulierter Direktantrieb
- Resonanzarmes SBMC-Gehäuse
- LED-Display zur exakten Anzeige der eingestellten Drehzahl
- Vollautomatik, Bedienung bei geschlossener Haube möglich
- Auto Repeat
- Goldplattierte Stecker zur Vermeidung von Qualitätsverlusten
- Serienmäßig mit Sony Moving Coil-Tonabnehmer-System VC-20 ausgerüstet

#### **Aktive Lautsprecherbox SA-20 FB**

- 2-Weg-Baßreflexbox mit eingebautem Verstärker
- Ausgangsleistung 50 Watt je Box
- Frequenzgang der Box 50-50.000 Hz
- Frequenzgang des Verstärkers 5-100.000 Hz
- Heat Pipe gekühlter Baßlautsprecher
- Durchmesser des Baßlautsprechers 16 cm
- Spezial Ribbon-Hochtöner 2,6 x 5 cm für exzellente Höhenwiedergabe
- Resonanzarmes Spezialgehäuse
- Akustik-Kompensator zur Baßanhebung
- Weitere externe Lautsprecher anschließbar
- Abnehmbare Lautsprecherfront

\* DOLBY ist das eingetragene Warenzeichen der DOLBY LABORATORIES INC.



### Precise Serie P 7

Die Mini-Bausteine der Precise Serie P 7 sind in jeder Hinsicht elegante Erscheinungen. Natürlich hat Sony nicht nur an Ihr optisches Empfinden gedacht, sondern auch daran, daß Precise Ihren Ansprüchen an Spitzen-HiFi gerecht wird. Das konsequente Ausnutzen moderner Technologien gilt für alle Komponenten der Serie: den Vollverstärker mit einer Ausgangsleistung von 2 x 50 Watt Sinus und integriertem Vor-Vorverstärker für dynamische Tonabnehmer. Genauso für den Digital-Synthesizer-Tuner mit Quarz-Rastung und Sendersuchlauf. Und schließlich für den Plattenspieler mit Direktantrieb und Quarzregelung. Nebeneinandergestellt beanspruchen Tuner und Verstärker gerade die Fläche des Plattenspielers. Natürlich ist auch jede andere Anordnung möglich.

### Vollverstärker TA-P 7 F

Zwei konstruktive Besonderheiten ebnen dem Precise Vollverstärker den Weg zur bemerkenswert hohen Ausgangsleistung bei geringen Abmessungen. Das Problem der Wärmeableitung von den Leistungstransistoren wird durch das Heat Pipe-System effektiv gelöst. Hohe elektrische Stabilität wird durch das pulsgeregelte Netzteil (Pulse Power Supply) garantiert. Im Verhältnis zur abgegebenen Leistung beansprucht das PPS-Netzteil weniger Platz als konventionelle Stromversorgung. Es ermöglicht somit zusammen mit der Heat Pipe den optimalen Aufbau des Signalfusses in der Endstufe.

Die Ausgangsleistung wird von 4 Leuchtsegmenten angezeigt. Alle angeschlossenen Programmquellen lassen sich mit leichtgängigen Tiptasten wählen.

Weniger oft benutzte Bedienelemente, wie z. B. Klang- und Balanceregler sind hinter einer aufklappbaren Abdeckplatte verborgen.

- Ausgangsleistung 2 x 50 Watt Sinus an 8 Ohm
- Frequenzgang 5-60.000 Hz
- Anschlußbuchsen für Tape, Tuner, Phono, AUX
- Vergoldete Phono-Eingangsbuchse für minimalen Übergangswiderstand
- Loudness-Schalter
- Leichtgängige Tiptasten
- Eingebauter Vor-Vorverstärker zum direkten Anschluß eines Moving Coil-Tonabnehmers
- Hohe Dynamik-Reserven durch PPS-Netzteil
- Kühlung der Leistungstransistoren durch Heat Pipe

# Precise



### Tuner ST-P 7 J

Der ungewöhnlich hohe Bedienungskomfort ist ein Merkmal des Precise Tuners. Über eine große Wipptaste bedienen Sie den automatischen Sendersuchlauf. 8 UKW-Stationen können gespeichert und über leichtgängige Stationstasten mit beleuchtetem Beschriftungsfeld schnell abgerufen werden. Das große Digital-Display informiert Sie jederzeit über die aktuelle Senderfrequenz. LED-Segmente zeigen die Signalstärke an. Die Memory Scan-Taste erleichtert das Auffinden der gespeicherten Stationen. Vollautomatisch fragt der ST-P 7 J Ihre Lieblings-sender ab.

- Quarz-Locked-Synthesizer im 50 kHz-Raster für hohe Abstimmpräzision und stabilen Empfang
- Elektronischer Sendersuchlauf
- Leicht ablesbare, digitale Frequenzanzeige
- Speicher für 8 UKW-Sender
- Stationstasten mit beleuchtetem Beschriftungsfeld
- Memory Scan-Einrichtung
- LED-Feldstärkeanzeige

- MOS-Feldeffekttransistor in der Eingangsstufe für ausgezeichnete Empfindlichkeit

### Plattenspieler PS-P 7 X

Durch das transparente Segment in der Abdeckhaube haben Sie freie Sicht auf Tonarmbewegung und Plattenteller. Gleichzeitig prägt es das markante, voll in die Precise Serie integrierte Erscheinungsbild.

Damit nichts schief steht, können Sie die großen, schockabsorbierenden Gerätefüße einzeln justieren. Diese und das Gehäuse aus resonanzarmem SBMC-Material sorgen für den ungestörten Abtastvorgang des Tonabnehmers. Und damit für ungetrübtes Hörvergnügen.

- Quarzstabilisierter Direktantrieb für optimale Drehzahlkonstanz
- Vibrationsarmer büsten- und nutenloser Motor
- Halbautomatischer Abspielvorgang
- Geschwindigkeitsanzeige durch Digital-Display
- Motor für Tonarmlift zur Schö-



- nung der Schallplatten und des Tonabnehmers
- Resonanzarmes SBMC-Gehäuse
- Alle Funktionen sind über leichtgängige Tipptasten an der Gerätefront schaltbar
- Serienmäßig mit Magnet-Tonabnehmer Sony XL-15 ausgerüstet



Lautsprecherempfehlung SS-G 4D

Originalgetreue, dynamische Musikreproduktion war das Konstruktionsziel dieser Serie. Das Ergebnis ist durch und durch überzeugend. In Verbindung mit den Lautsprecherboxen SS-G 7 arbeitet die 7er-Serie mit nahezu professioneller Präzision.

#### Plattenspieler PS-X 65

- Quarzgesteuerter Servo-Gleichstrom-Motor für höchste Drehzahlkonstanz
- Elektronische Korrektur der Antiskating-Kraft
- Elektronische, vollautomatische Bedienungsfunktion
- Steuerung der Tonarm-Funktionen durch Mikroprozessor
- Automatisches Erkennen des Plattendurchmessers
- Sensor-Bedienung mit LED-Anzeige
- Resonanzarmes SBMC-Gehäuse
- Repeat-Einrichtung
- Bedienung auch bei geschlossener Abdeckhaube

#### Tuner ST-A 7 B

- UKW-Synthesizer-Tuner
- Quarzgesteuerte Senderabstimmung mit digitaler Frequenzanzeige
- Bandbreitenumschaltung Narrow/Normal
- Stereo-Decoder in PLL-Technik
- MOS-Feldeffekttransistor in der Eingangsstufe für hohe Empfindlichkeit
- Anzeige von Feldstärke und Multipath
- FM-DOLBY-Anschluß

- Einsatzschwelle für FM-Muting einstellbar

#### Vollverstärker TA-F 7 B

- Ausgangsleistung 2 x 70 Watt Sinus an 8 Ohm
- Vertikale Feldeffekt-Transistoren (V-FET)
- Anschlußmöglichkeiten: 2 Plattenspieler, 2 Tonbandgeräte, Tuner, 2 AUX, 2 Paar Lautsprecherboxen, Kopfhörer
- Klangregelung mit umschaltbaren Einsatzfrequenzen
- NF-Muting-Schalter
- Netzteil mit 3 Transformatoren
- 2 große VU-Meter (geeicht von 0,01 bis 100 Watt Ausgangsleistung pro Kanal an 8 Ohm)

#### Cassettendeck TC-K 7 B II

- 2-Motoren-Antrieb
- 2 Tonköpfe, davon 1 F & F-Tonkopf
- Frequenzgang mit FeCr: 30-16.000 Hz
- 3-stufiger Bandarten-Wahlschalter
- Laufwerk-Logikschaltung mit LED-Funktionsanzeige
- 3-stufige LED-Spitzenwertanzeige für exakte Aussteuerung
- DOLBY-Rauschunterdrückung mit schaltbarem MPX-Filter

Als Alternative zum TC-K 7 B II bietet Sony das Cassettendeck TC-K 8 B. Auch dieses mit Flüssigkristallanzeige ausgestattete Gerät paßt in Konstruktion und Ausstattung hervorragend in die 7er-Serie. Als Rack paßt zu dieser Serie MR-7000 (Maße B x H x T in cm: 134,6 x 74,5 x 46).



Lautsprecherempfehlung SS-G 7

## Die 7er Serie

Mit der hochwertigen 6er-Serie bietet Sony eine in Technik und Design harmonisch abgestimmte Gesamtanlage, die durch die Summe konstruktiver Besonderheiten beeindruckt.

#### Plattenspieler PS-X 55

- Langzeitstabiler Direktantrieb
- Quarzgesteuerter Servo-Gleichstrom-Motor
- SBMC-Gehäuse zur Resonanzunterdrückung
- Low Mass-Tonarm für optimales Ablastverhalten durch geringe Trägheit
- Mikroprozessor für Laufwerk- und Tonarm-Steuerung
- Feather Touch-Bedienungselemente
- Automatisches Erkennen von Plattendurchmesser und Aufsetzpunkt des Tonabnehmers
- Übersichtliche LED-Funktionsanzeigen

#### Tuner ST-A 6 B

- UKW-Tuner
- Stereo-Decoder in PLL-Technik
- Feldstärke- und Ratiomittel-Anzeige
- Automatische und manuelle Bandbreitenumschaltung
- Narrow/Normal für optimale Trennschärfe
- Multipath-Anzeige
- Kalibriertion zur präzisen Einstellung der nachfolgenden Systembausteine
- Schaltbarer Höhenfilter

#### Vollverstärker TA-F 6 B

- Ausgangsleistung 2 x 100 Watt Sinus an 8 Ohm
- Puls geregelte, spannungsstabile Stromversorgung für hohen Wirkungsgrad
- Anschlußmöglichkeiten: 2 Plattenspieler, 2 Tonbandgeräte, 2 AUX, Tuner, 2 Paar Lautsprecher
- Eingebauter Anpaßverstärker für Moving Coil System
- Lautstärkereglер bei geringer Lautstärke analog, bei größerer in dB-Schritten
- Höhen- und Tiefen-Filter getrennt schaltbar
- NF-Muting-Schalter
- Tape to Tape-Funktion

#### Cassettendeck TC-K 6 B

- Servogesteuerter Capstan-Motor
- 2 Tonköpfe, davon I F & F-Tonkopf
- MPX-Filter zur Unterdrückung des Pilottons bei UKW-Stereo-Aufnahmen
- Frequenzgang mit FeCr-Band: 30-16.000 Hz
- 3-stufige LED-Anzeige für Peak Level
- Rec Mute-Taste
- Anschlußmöglichkeit für 2 Mikrofone frontseitig
- Mixing-Einrichtung für Mikrofon-Eingänge

Passend zu den Bausteinen der 6er-Serie: Rack SU-7000  
Lautsprecherempfehlung SS-G 7



DOLBY ist das eingetragene Warenzeichen der DOLBY LABORATORIES INC

## Die 6er Serie



### HST-99

Ein Unterhaltungskünstler mit fast unbegrenzten Möglichkeiten. Die Kombination von Receiver und Cassettendeck macht den HST-99 zu einem ausgesprochen vielseitigen Gerät. Daß Sie dabei auf hochwertige HiFi-Technik nicht verzichten müssen, ist selbstver-



Lautsprecherempfehlung SS-E 51

ständig.

Über 8 Funktionstasten können Sie das Programm wählen, das dem Anlaß angemessen ist. Ein Programm-Sensor erleichtert im Empfangsteil die Senderwahl. Beim Drehen des Abstimmknopfes hören Sie nur die von Ihnen bevorzugten Stationen, während alle anderen stumm bleiben. Ferner können über Stationstasten je 5 gespeicherte UKW- und LW-Sender abgerufen werden.

Ebenso komfortabel ist auch das Cassettendeck ausgestattet. Leichtgängige Tipptasten steuern logisch alle Laufwerk-Funktionen und die Stummaufnahme-Einrichtung. Die Programm-Suchautomatik (RMS) vereinfacht das Auffinden gewünschter Aufnahme-teile. Ein Leuchtdioden-Display signalisiert Aufnahmepegel (dB) und Ausgangsleistung (Watt).

Damit Sie auch während Ihrer Abwesenheit keine Aufnahme verpassen, kann der HST-99 mit dem integrierten Timer vor-programmiert werden. Darüber

hinaus weckt er Sie pünktlich auf die Minute mit heißen Rhythmen oder läßt Sie bei sanfter Musik einschlummern.

### Receiver-Teil:

- 4 Wellenbereiche: UKW, MW, LW, KW
- Je 5 Stationstasten für UKW und LW
- Verstärker-Leistung 2 x 40 W Sinus an 8 Ohm
- Digitaluhr mit Sleep- und Time-Funktion
- Anschlußmöglichkeit für 2 Lautsprecherpaare

### Cassetten-Teil:

- Servogesteuerter BSL-Motor
- S & F-Tonkopf für exzellente Aufnahme- und Wiedergabequalität
- 4-stufiger Bandarten-Wahlschalter mit Position für Reel-to-reel-Bänder
- Programm-Suchautomatik
- 2-Kanal-LED-Anzeige mit je 4 Segmenten zur Kontrolle des Aufnahmepegels und der Ausgangsleistung

## Casseiver



#### Neu: HST-600

Diese Kombination von Cassettendeck und Receiver ist sowohl in der Leistung als auch im Preis ein echter HiFi-Hit. Mit einem Paar Lautsprecherboxen sorgt das Kompaktgerät jederzeit für gute Unterhaltung.

Der Spaß beginnt schon beim Empfänger mit 4 Wellenbereichen. Über UKW, MW, LW und FM sind Sie immer über den neuesten Stand der Hitparaden aus allen Teilen der Welt informiert. Und damit Ihre Lieblingssender schnell abrufbereit sind, stehen Ihnen 5 UKW-Stationstasten zur Verfügung.

Mit einer Ausgangsleistung von 2 x 28 Watt Sinus sorgt die Endstufe für gute Klangeigenschaften

und angemessene Leistungsreserven.

Wie der Receiver repräsentiert auch das Cassettendeck den Stand der HiFi-Technik. Das fängt bei den Tonköpfen an und reicht bis zum Bandarten-Wahlschalter, der eine Position für Reineisenbänder aufweist. Die LED-Anzeige mit 2 x 12 Segmenten erleichtert die Aussteuerung der Aufnahme und gibt über die Ausgangsleistung Auskunft. Für weitere Bedienungserleichterung sorgt der Automatic Music Sensor zum bequemen Auffinden vorgewählter Musikstücke.

#### Receiver-Teil:

- Ausgangsleistung 2 x 28 Watt Sinus an 8 Ohm
- 4 Wellenbereiche: UKW, MW,

#### LW, KW

- 5 Stationstasten zur Senderspeicherung auf UKW
- Programm-Sensor-Einrichtung zur schnellen und sicheren Senderwahl
- Wahl der Programmquelle über großdimensionierte Tipptasten
- LED-Signalstärkeanzeige

#### Cassettenteil:

- Bandarten-Wahlschalter mit Metall-Position
- Aussteuerung über LED-Segment-Display
- Leichtgängige Tipptasten zur Laufwerksteuerung
- DOLBY®-Rauschunterdrückung
- Anschlußmöglichkeit für 2 Paar Lautsprecherboxen
- Soft-Eject-Cassettenauswurf
- AMS-Funktion



Lautsprecherempfehlung SS-E 21

\* DOLBY ist das eingetragene Warenzeichen der DOLBY LABORATORIES INC.



### Kompaktanlagen

Mit den Modellen HMK-9000 und HMK-7000 beendet Sony die Diskussion um die Leistungsfähigkeit von Kompaktanlagen. Denn was diese beiden komplett ausgestatteten HiFi-Geräte leisten, stellt auch verwöhnte Musikliebhaber in jeder Hinsicht zufrieden. Gleiches gilt auch für das Design, das ebenso vorbildlich wie funktionell ist.

### HMK-9000

Der vollautomatische Plattenspieler dieser Anlage wird direkt angetrieben und garantiert durch Quarzregelung hohe Gleichlaufgenauigkeit. Der Plattenteller erkennt automatisch den Durchmesser der aufgelegten Platte. Das empfindliche, rauscharme Empfangsteil nutzt moderne Programm-Sensoren, die höchste Abstimmpräzision sichern. Die Ausgangsleistung der HMK-9000 ist mit 2 x 40 Watt Sinus gut dimensioniert.

Das Cassettenteil besteht u. a. durch ausgezeichnete Gleichlaufwerte, S & F-Tonkopf und Einstellmöglichkeit für Reineisenband. Die Infrarot-Fernbedienung für 29 Funktionen sorgt für höchste Bequemlichkeit.



# Kompaktanlagen



### Plattenspieler:

- Bürsten- und nutenloser, quartzesteuerter Direktantrieb
- Bedienung wahlweise vollautomatisch oder manuell
- Automatisches Erkennen des Plattendurchmessers und Einstellen der richtigen Umdrehungszahl
- Drehzahlkontrolle durch Stroboskop
- Repeat-Einrichtung wiederholt auf Wunsch die aufgelegte Schallplatte
- Alle Funktionen auch bei geschlossener Haube bedienbar
- Serienmäßig mit Sony Magnetsystem VL-34 G ausgerüstet
- Beleuchteter Plattenteller

### Receiver-Teil:

- 3 Wellenbereiche: UKW, MW, LW
- Ausgangsleistung 2 x 40 Watt Sinus an 8 Ohm
- Programm-Sensor für leichte Sendereinstellung
- LED-Feldstärkeanzeige

### Cassetten-Teil:

- Servogesteuerter BSL-Motor
- Sendust & Ferrite-Tonkopf für optimale Aussteuerung, speziell bei Reineisen-Cassetten
- 4-stufiger Bandarten-Wahlschalter
- Bias-Schalter für Vormagnetisierung
- 2-Kanal-LED-Anzeige mit je 12 Segmenten zur Kontrolle der Ausgangsleistung und des Aufnahmepegels
- Automatic Music Sensor mit LED-Anzeige
- Soft-Eject-Cassettenfach



Lautsprecherempfehlung SS-E 71



### HMK-7000

Mit einer Ausgangsleistung von 2 x 30 Watt Sinus haben Sie auf allen Kanälen genügend Power für gute Unterhaltung.

Um mit dem Receiver-Teil anzufangen: Die drei Wellenbereiche UKW, MW und LW lassen Ihnen reichlich Auswahl an aktuellen Musikereignissen. Damit Sie sich nicht lange mit der Senderwahl aufhalten müssen, stehen Ihnen je 5 Stationstasten für UKW und MW zur Verfügung. Der Plattenspieler ist vollautomatisch und direkt angetrieben. Im Cassetten-Teil sorgt ein S & F-Tonkopf für optimale Aussteuerung der Aufnahme auch bei Reineisenbändern. Ergänzt werden die drei sorgfältig aufeinander abgestimmten Bauteile durch eine Quarz-Digitaluhr mit Sleep- und Timer-Funktion.

### Receiver-Teil:

- Ausgangsleistung 2 x 30 Watt Sinus an 8 Ohm
- 3 Wellenbereiche UKW, MW, LW
- Programm-Sensor
- Je 5 Stationstasten für UKW/MW
- LED-Feldstärkeanzeige



### Plattenspieler:

- Direktantrieb
- Drehzahlkontrolle über Stroboskop
- Vollautomatische Bedienung
- Serienmäßig mit hochwertigem Sony Magnetsystem ausgerüstet

### Cassetten-Teil:

- Servogesteuerter BSL-Motor
- Sendust & Ferrite-Tonkopf
- Bandarten-Wahlschalter auch für Reineisen
- 2-Kanal-LED-Anzeige mit je 12 Segmenten zur Kontrolle der Ausgangsleistung und des Aufnahmepegels
- Automatic Music Sensor (AMS) mit LED-Anzeige



Lautsprecherempfehlung SS-E 51



### Receiver

Sony Receiver zeichnen sich durch sorgfältige Abstimmung von Empfänger- und Verstärker-Teil aus. So bringt die Kombination von hochempfindlichem Tuner und leistungsstarker Endstufe hochkarätige Klangerlebnisse zu Gehör, die auch den anspruchsvollen Musikliebhaber zufriedenstellen. Und das bei einem Bedienungskomfort, der praktisch keine Wünsche offenläßt.

Das gilt natürlich auch für die Technik: quartzgesteuerter Synthesizer-Empfang, die Möglichkeit zur Trennung der Vor- und Endstufe und das Pulse Power Supply-Netzteil sind nur einige Beispiele dafür.

### STR-V 7

An der Vielzahl der Bedienelemente ist schon auf den ersten Blick ein wichtiges Merkmal dieses Receivers zu erkennen: die reichhaltige Ausstattung. So besteht die Möglichkeit, bis zu 5 externe Programmquellen anzuschließen. Dazu läßt Ihnen der Tuner-Teil die Wahl zwischen UKW und MW. Die Sender sind auf der übersichtlichen Skala gut zu lokalisieren und lassen sich mit der Ratiomitte-Anzeige exakt abstimmen. Damit beim Empfang auch dann keine Störungen auftreten, wenn die Senderdichte sehr hoch ist, verfügt der STR-V 7 über einen Bandbreitenumschalter. Die Endstufe hat mit einer Ausgangsleistung von 2 x 150 Watt Sinus in jeder Situation noch etwas zuzulegen.

### Tuner-Teil:

- 2 Wellenbereiche: UKW und MW
- Stereo-Decoder in PLL-Technik
- FM-Dolby<sup>®</sup> mit Leuchtanzeige
- FM-Bandbreitenumschaltung
- FM-Muting-Funktion
- Feldstärke- und Ratiomitte-Anzeige

### Verstärker-Teil:

- Ausgangsleistung 2 x 150 Watt Sinus an 8 Ohm
- Eingebauter Moving Coil-Vorverstärker für dynamische Tonabnehmer-Systeme
- Höhen- und Tiefen-Regler
- Höhen- und Tiefen-Filter
- Anzeige der Ausgangsleistung
- Anschlußmöglichkeiten für 2 Plattenspieler, 2 Tonbandgeräte, AUX, 2 Paar Lautsprecherboxen, Kopfhörer
- Tape to Tape-Einrichtung
- Monitor-Schaltung
- Frequenzgang 5-50.000 Hz

### STR-V 6

#### Tuner-Teil:

- 2 Wellenbereiche: UKW und MW
- Stereo-Decoder in PLL-Technik
- UKW-Bandbreitenumschaltung
- Feldstärke- und Ratiomitte-Anzeige
- FM-Muting schaltbar

#### Verstärker-Teil:

- Ausgangsleistung 2 x 120 Watt Sinus an 8 Ohm
- Frequenzgang 5-50.000 Hz
- 2 Anzeigeelemente für Ausgangsleistung

- Anschlußmöglichkeit für 2 Plattenspieler, 2 Tonbandgeräte, AUX, 2 Paar Lautsprecher, Kopfhörer
- Getrennte Höhen- und Baß-

- regler
- Tiefen- und Höhen-Filter
- Monitor-Schaltung
- Tape to Tape-Funktion



### STR-V 5

#### Tuner-Teil:

- 2 Wellenbereiche: UKW und MW
- Stereo-Decoder in PLL-Technik
- Feldstärke- und Ratiomitte-Anzeige
- FM-Muting

#### Verstärker-Teil:

- Ausgangsleistung 2 x 90 Watt Sinus an 8 Ohm

- 2 Anzeigeelemente für aktuelle Ausgangsleistung
- Anschlußmöglichkeiten: Plattenspieler, 2 Tonbandgeräte, AUX, 2 Lautsprecherpaare, Kopfhörer
- Tape Copy-Einrichtung
- Monitor-Schaltung
- Getrennte Höhen- und Baßregler
- Höhen- und Tiefen-Filter



# Receiver



## STR-V 55

Mit einer Ausgangsleistung von 2 x 55 Watt Sinus ist der Receiver ein leistungsstarkes Zentrum Ihrer HiFi-Anlage.

Der Empfänger bietet mit UKW und MW 2 Wellenbereiche und arbeitet nach dem Quarz Locked Synthesizer-Prinzip mit 50 kHz-Raster. Das Auffinden der Stationen wird durch automatische Sendersuchlauf zu einer bequemen Sache. Über 8 UKW/MW-Stationen sind mit beleuchtetem Schriftfeld sind von Ihnen bevorzugte Programme jederzeit schnell abrufbar. Eine Anhäufung von technischen Delikatessen ist auch im Verstärker-Teil des STR-V 55 zu finden.

Nahzu unbegrenzte Ausbaufähigkeit wird durch die Trennung von Vor- und Endstufe erreicht. Das PPS-Netzteil verhindert vom Netz verursachte Brummfrequenzen und sorgt für hohe elektrische Stabilität. Anschlußmöglichkeiten für zwei Tonbandgeräte sind vorhanden. Damit können Sie direkt ein Band zu Band überspielen. Der eingebaute Moving Coil-Vorverstärker mit vergoldeten Anschlußbuchsen ermöglicht den Einsatz eines dynamischen Tonnehmer-Systems.

## Empfänger-Teil:

2 Wellenbereiche: UKW/MW  
Automatischer Sendersuchlauf  
8 Stationstasten mit beleuchtetem Schriftfeld und LED-Funktionsanzeige

- Quarz-Synthesizer mit 50 kHz-Raster
- Memory-Scan zum automatischen Abfragen der gespeicherten Sender
- Digitale Frequenzanzeige
- LED-Feldstärkeanzeige zur Kontrolle des Eingangssignals

## Verstärker-Teil:

- Ausgangsleistung 2 x 55 Watt Sinus an 8 Ohm
- Pulse Power Supply-Netzteil (PPS)
- Trennbare Vor- und Endstufe
- Moving Coil-Vorverstärker mit vergoldeten Anschlußbuchsen
- Anschlußmöglichkeit von 2 Lautsprecherpaaren
- Tape to Tape-Einrichtung



Lautsprecherempfehlung  
SS-G 1 MK II



Gerätekombination PS-X 55,  
STR-V 55, TC-K 61





### STR-V 45 L

Wie auch beim STR-V 55 arbeitet in diesem Gerät der Empfänger nach dem Quarz-Synthesizer-Prinzip. Das gewährleistet hohe Präzision und Stabilität der Einstellung. 3 Wellenbereiche bringen Ihnen die Musik aller wichtigen Sender zu Ohren. Die Endstufe mit der Ausgangsleistung

von 2 x 40 Watt Sinus sorgt für ungetrübten Musikgenuß. Sie ist darüber hinaus durch verschiedene Anschlußmöglichkeiten vielseitig einsetzbar.

#### Tuner-Teil:

- Quarz-Synthesizer-Empfänger für UKW, MW, LW im 50 kHz-Raster
- Automatischer Sendersuchlauf

- Digitale Frequenzanzeige und LED-Feldstärkeanzeige
- Memory Scan-Funktion ruft automatisch die gespeicherten Sender ab
- Beschriftungsfeld für 8 UKW/MW-Stationstasten

#### Verstärker-Teil:

- Ausgangsleistung 2 x 40 Watt Sinus an 8 Ohm

- Loudness-Schalter zur Anhebung der Bässe und Höhen unteren Lautstärkebereichs
- Tape Monitor zum Anschluß von 2 Tonbandgeräten
- Überspielmöglichkeit von 2 zu Band

Lautsprecherempfehlung SS



### STR-343 L

Der kleinste Sony Receiver ist in jeder Hinsicht ein vollwertiger Grundstein für eine hochklassige HiFi-Anlage. Und das zu einem Preis, der Musikerlebnisse für

jeden Geldbeutel erschwinglich werden läßt. Die kräftige Endstufe mit einer Leistung von 2 x 33 Watt Sinus sorgt für ein ausgeglichenes Klangbild. 5 UKW-Stationstasten ermöglichen den schnellen Abruf

wichtiger Sender. Darüber hinaus stehen Ihnen noch die ganze Bandbreite von MW und LW zur Verfügung. Die FM-Tuned-Anzeige erleichtert die präzise Senderabstimmung.

#### Tuner-Teil:

- 3 Wellenbereiche: UKW, MW, LW
- 5 UKW-Stationstasten mit Markierungspunkten zum leichten Auffinden bestimmter Sender
- LED-Feldstärkeanzeige zur Kontrolle des Eingangssignals
- FM-Tuned-Anzeige

#### Verstärker-Teil:

- Ausgangsleistung 2 x 33 Watt Sinus an 8 Ohm
- Loudness-Schalter
- Anschlußmöglichkeit von 2 Lautsprecherpaaren

# Receiver



### Neu: ST-J 55 L

Einen Teil der zahlreichen Qualitäten dieses Spitzen-Tuners werden Sie schon erkennen, bevor Sie die ersten Töne hören. Durch die klare Linienführung bei einer Höhe von nur 8 cm ist der ST-J 55 L die ideale Ergänzung zu den Sony-Geräten der neuen Generation. 8 Stationstasten, die durch beleuchtete Schriftfelder klar gekennzeichnet sind, halten Ihre Lieblings-Programme auf Abruf bereit.

Über zwei kleine Tipptasten setzen Sie den automatischen Sendersuchlauf in Gang und finden so schnell die gewünschte Frequenz, die durch große digitale Leuchtziffern übersichtlich angezeigt wird. Damit die Senderabstimmung präzise und der Empfang auch bei schwachen Eingangssignalen jederzeit stabil ist, arbeitet der ST-J 55 L nach dem Synthesizer-Prinzip mit Quarzleistung. Das LED-Feldstärke-Display zeigt die Intensität des Eingangssignals an. Die 3 Wellenbereiche UKW, MW, LW sorgen dafür, daß der Programmauswahl kaum Grenzen gesetzt sind.

PLL-Quarz-Synthesizer-Tuner mit 50 kHz-Raster für hohe Senderstabilität



- 3 Wellenbereiche: UKW, MW, LW
- FM-Muting zur Unterdrückung des Stationsrauschens
- Automatischer Sendersuchlauf zum schnellen und bequemen Auffinden der Sender
- 8 Stationstasten mit beleuchtetem Schriftfeld und einschiebbaren Sendermarkierungen
- Digitale Frequenzanzeige
- LED-Feldstärkeanzeige zur Kontrolle des Eingangssignals

In Design und Leistung ist der Tuner ST-J 55 L hervorragend abgestimmt auf den Plattenspieler PS-X 55, den Vollverstärker TA-F 55 und das Cassettendeck TC-K 6L.





### Neu: ST-A 35 L

Hinter einem vorbildlich klaren Design verbirgt sich aufwendige Technik. Die Abstimmung von Empfindlichkeit und Trennschärfe liefert beste Voraussetzungen für ungestörten Rundfunkempfang. Doch nicht nur die Qualität der Wiedergabe, sondern ebenso die reichhaltige Senderauswahl auf 3 Wellenbereichen läßt praktisch keine Wünsche offen. Die Sender lassen sich auf der breiten, hellen Skala gut lokalisieren und mit den LED-Displays für Ratiomitte und Feldstärke leicht abstimmen.

Das Servo-Locked-System sorgt durch eine elektronische Fangschaltung für exakte Sendereinstellung. Das Rauschen schwächer Sender wird durch die High Blend-Einrichtung unterdrückt. Moderne PLL Stereo-IC-Technik optimiert den HiFi-Genuß durch hohe Kanaltrennung und geringen Klirrfaktor.

- Servo-Locked-Empfangsteil für optimale Senderabstimmung
- 3 Wellenbereiche: UKW, MW, LW
- PLL-Stereo IC

- Muting-Funktion zur Unterdrückung des Stationsrauschens
- Kalibrier-Ton zum Aussteuerungsabgleich
- Rauschunterdrückung durch High Blend
- LED-Feldstärkeanzeige zur Kontrolle des Eingangssignals
- LED-Mittenanzeige

Der Tuner ST-A 35 L paßt in Funktion und Design zu dem Vollverstärker TA-F 35, dem Plattenspieler PS-T 33 und dem Cassettedeck TC-K 22. Lautsprecherempfehlung SS-E 51.

Als weiteres Zubehör: Rack SU-8000





Mit dem Vorverstärker TA-E 7 B und der Endstufe TA-N 7 B bietet Sony HiFi-Bausteine, die sowohl durch hohen konstruktiven Aufwand als auch durch die daraus resultierenden exzellenten Leistungsdaten beeindrucken.

#### Vorverstärker TA-E 7 B

Der Wahlschalter für die Anzeigeart des TA-E 7 B gewährleistet optimale Abstimmung der angeschlossenen Programmquellen. 3 verschiedene Positionen stehen zur Wahl: „Average“ zeigt den

durchschnittlichen Pegel des Eingangssignals an. Steht der Schalter auf „Peak“, informieren die Pegelinstrumente über die augenblickliche Spitzeneingangsleistung. In Position „Sampling Hold“ halten die Meßgeräte alle 0,6 Sekunden

die Spitzenleistung für 0,6 Sekunden fest. Darüber hinaus ist auch die Empfindlichkeit der Instrumente über einen Regler zu verändern.

- Direkt gekoppelter Gleichstromverstärker mit Doppel-FET
- Getrennte Stromversorgung für Vorverstärkerstufen
- Klirrfaktor unter 0,003%
- Frequenzgang 1-150.000 Hz
- Eingebauter Tonabnehmer-Vorverstärker mit ausgezeichnetem Signal/Rausch-Abstand für den Anschluß dynamischer Tonabnehmer
- Anschlußmöglichkeiten: 2 Plattenspieler, Tuner, 2 Tonbandgeräte, 2 AUX, Kopfhörer
- Muting-Funktion
- Lautstärke-Dämpfungsregler (Attenuator)
- Pegelanzeige mit 3 Kontrollmöglichkeiten: Average, Peak, Sampling Hold
- Anzeige-Empfindlichkeitsregler
- Monitor-Funktion
- Low- und High-Filter



#### Vollverstärker TA-N 7 B

Der Gleichstrom-Endverstärker TA-N 7 B besteht aus zwei unab-

hängigen monauralen Verstärkern. Das heißt, daß linker und rechter Kanal praktisch unabhängig von-

einander betrieben werden. Die Stromversorgungs-Schaltung mit 4 Transformatoren schließt eine

gegenseitige Beeinflussung beider Kanäle weitgehend aus. Die Verwendung von V-FET und hochfrequenten bipolaren Transistoren gewährleistet bei allen Signalbedingungen stabilen Verstärkerbetrieb.

- Ausgangsleistung 2 x 100 Watt Sinus an 8 Ohm
- Klirrfaktor bei Nennleistung unter 0,01%
- Frequenzgang 6-100.000 Hz
- Signal/Rausch-Abstand über 110 dB
- Lautsprecher-Phasenkontrolle für gute Wiedergabe



### TA-F 80

Beim Spitzenmodell unter den Sony Verstärkern sprechen die technischen Daten eine klare Sprache. Der TA-F 80 ist durch und durch ein Gerät, an dem HiFi-Spezialisten ihre helle Freude haben.

Durch das Wärmeableitungssystem mit der Heat Pipe können die einzelnen Baugruppen des Verstärkers unter Gesichtspunkten des optimalen Signalflusses angeordnet werden: alle Signaleingänge auf einer Geräteseite, alle Ausgänge auf der entgegengesetzten Seite. Damit werden elektromagnetische Störungen vermieden. Das Ergebnis ist ein extrem hoher Signal/Rausch-Abstand. Der Widerstand des MC-Vorverstärkers und die Tonabnehmer-Impedanz lassen sich regeln

und erlauben so die präzise Abstimmung auf Moving Coil- und Magnet-Systeme.

Der Leistungsverstärker-Teil arbeitet als Gleichstrom-Verstärker mit einer Ausgangsleistung von 2 x 120 Watt Sinus. Daß der Klirrfaktor dabei nur 0,007% beträgt, ist ein hörbares Ergebnis des konstruktiven Aufwands. Das Pulse Locked Power Supply-Netzteil gewährleistet stabile Leistung und unterdrückt störendes Netzbrummen.

- Ausgangsleistung 2 x 120 Watt Sinus an 8 Ohm
- Klirrfaktor 0,007% bei Nennleistung und 0,0025% bei 1 Watt Ausgangsleistung
- Leistungsbandbreite: 5-30.000 Hz
- PLPS-Spannungsversorgung

- für optimalen Wirkungsgrad
- Signal/Rausch-Abstand für Hochpegel-Eingänge 106 dB, für Tonabnehmer 88 dB
- Kühlung der Leistungstransistoren durch Heat Pipe-System
- Moving Coil Phono-Eingang mit goldplattierten Buchsen zum direkten Anschluß eines dynamischen Abtastsystems
- Funktionswahl über Tipptasten mit LED-Anzeige
- Leuchtdiodenkette zur Anzeige der Leistungsabgabe für beide Kanäle
- Anschlußmöglichkeit für 2 Lautsprechergruppen mit je 8 Ohm
- Weniger häufig benötigte Bedienungselemente sind hinter einer Abdeckplatte verborgen



Lautsprecherempfehlung SS-G

## Verstärker



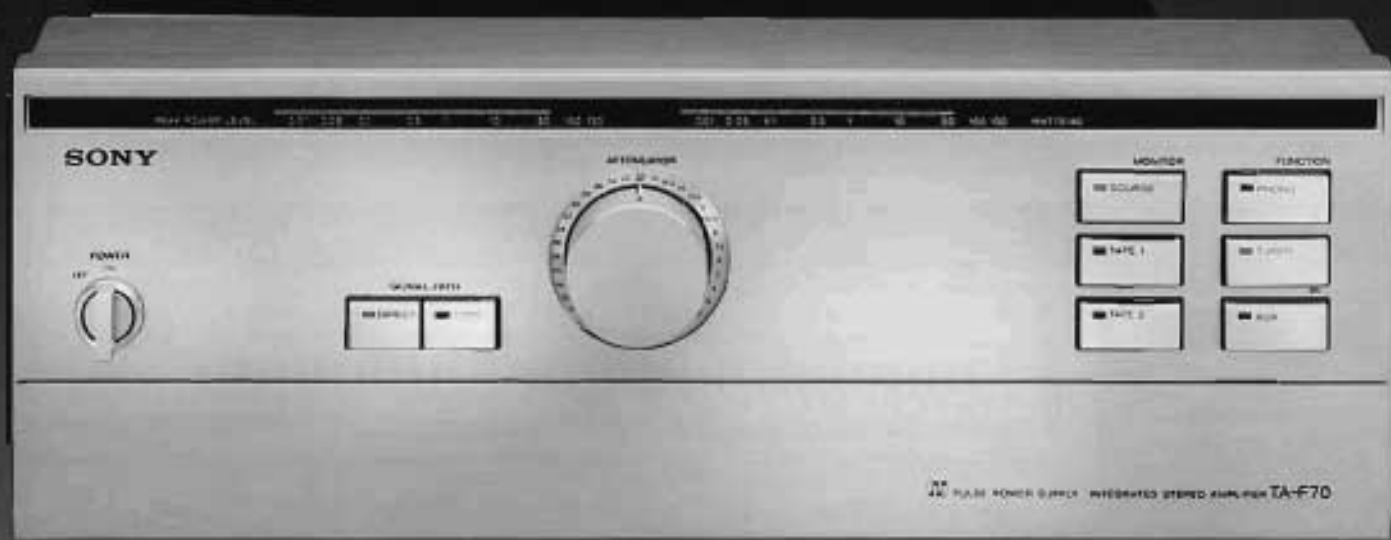

FLUID POWER SUPPLY INTEGRATED STEREO AMPLIFIER TA-F70



## TA-F 70

Dieses Kraftwerk ist mit allen Attributen ausgestattet, die bis zu hohen Lautstärken ein sauberes, durchsichtiges und impulstfestes Klangbild gewährleisten. Sein Frequenzgang verläuft gradlinig von 0 bis 100.000 Hz. Der hohe konstruktive Aufwand bringt neben dem vorbildlichen Signal/Rausch-Abstand eine ganze Reihe von technischen Besonderheiten, die dem TA-F 70 einen Platz in der Spitzenklasse der High Fidelity zuweisen.

Das Schaltregler-Netzteil, der sorgfältige, signalabhängige Schaltungsaufbau und das Heat Pipe-Kühlsystem für die Leistungstransistoren garantieren ungeübte Hörerlebnisse. Mit 2 x 90 Watt Sinus ist die Ausgangsleistung großzügig

dimensioniert. Dazu gesellt sich ein Bedienungskomfort, der Ihnen den Umgang mit diesem hochwertigen Audio-Baustein äußerst angenehm macht.

Leichtgängige, großflächige Tipptasten steuern den Signalweg und zeigen über die LED-Anzeige deutlich die betriebene Programmquelle an. Ein handlicher Drehknopf in der Mitte der Frontplatte regelt exakt die Ausgangsleistung, die dann über Leuchtdioden signalisiert wird.

- Ausgangsleistung 2 x 90 Watt Sinus an 8 Ohm
- Klirrfaktor bei Nennleistung: 0,007%
- Pulse Power Supply-Netzteil für hohe elektrische Stabilität
- Heat Pipe-Kühlung in der Leistungsstufe

- Ultra-Low-Filter
- Leistungsbandbreite 5-30.000 Hz
- Moving Coil-Eingang mit vergoldeten Cinch-Buchsen zur Reduzierung der Übergangswiderstände
- Direkter Anschluß von dynamischem Tonabnehmer-System möglich
- Leistungsanzeige durch Leuchtdiodenkette
- Anschlußmöglichkeit von 2 Lautsprechergruppen



Lautsprecherempfehlung SS-G 7



### Neu: TA-F 55

Sony stößt mit dem TA-F 55 in Leistungsbereiche, die bislang Endstufen mit wesentlich größeren Abmessungen vorbehalten waren. Was sich im Inneren des nur 8 cm hohen Vollverstärkers tut, ist schaltungstechnisch beeindruckend. Aber was noch wichtiger ist, es dient ausschließlich der Optimierung des Klangeindrucks. So sorgt der galvanisch gekoppelte Leistungsverstärker mit Hi-FT-Transistoren für lineares und verzerrungsarmes Frequenzverhalten auch bei extremer Beanspruchung. Ein pulsgeregeltes Netzteil gewährleistet sehr hohe Spannungsstabilität und schließt magnetische Brummfrequenzen aus. Ein weiterer Vorteil dieser platzsparenden Spannungsversorgung ist der äußerst niedrige Klirrfaktor.

Die Kühlung der Leistungstransistoren erfolgt durch das Heat Pipe-System. Gleichgültig ob Sie ein Magnet- oder ein dynamisches Tonabnehmer-System bevorzugen, beide sind durch schaltbare Eingangsimpedanzen optimal anzupassen. Durch den Einbau eines superrauscharmen Differenzverstärkers in den Eingangsstufen erreicht der TA-F 55 sehr gute Signal/Rausch-Abstand-Werte.

Über 2 Wipptasten wird elektronisch die Ausgangsleistung geregelt.

- Ausgangsleistung 2 x 70 Watt Sinus an 8 Ohm
- Galvanisch gekoppelter Leistungsverstärker mit Hi-FT-

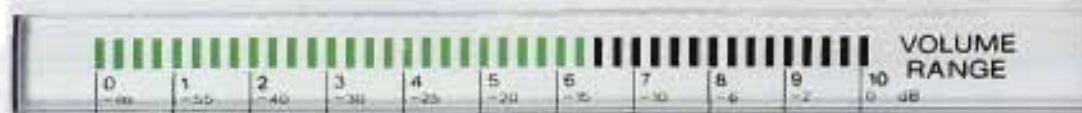

- Leistungstransistoren
- Klirrfaktor 0,008%
- Heat Pipe-Kühlsystem
- Pulse Power Supply-Netzteil
- Schaltbare Eingangsimpedanzen für den Anschluß von dynamischen und magnetischen Tonabnehmer-Systemen
- Extrem rauscharmer Differenz-

- Verstärker in den Eingangsstufen
- 2 Tape/Monitor-Schalter und Überspielmöglichkeit zwischen 2 Tonbandgeräten
- Low-Filter unterdrückt Rumpelgeräusch bei Phonobetrieb
- Regelung der Ausgangsleistung über 2 Wipptasten



Gerätekombination PS-X 55, TA-F 55, ST-J 55 L, TC-K 61

Lautsprecherempfehlung SS-G 4 D

# Verstärker



### Neu: TA-F 45

Dieser Neuling im Sony Programm macht durch seine vielfältigen Einsatzmöglichkeiten auf sich aufmerksam. So ist er für den direkten Anschluß von dynamischen und magnetischen Tonabnehmer-Systemen ausgelegt. Durch schaltbare Eingangsimpedanzen ist die optimale Anpassung an das jeweilige System gewährleistet.

In den Eingangsstufen sorgen rauscharme Differenz-Verstärker für sehr guten Signal/Rausch-Ab-

stand. Das Heat Pipe-Kühlsystem ermöglicht zum einen platzsparende Flachbauweise und zum anderen schnelle Wärmeableitung bei hoher elektrischer Stabilität der Endstufe. Für stabile Spannungsversorgung ist das PPS-Netzteil verantwortlich.

- Ausgangsleistung 2 x 55 Watt Sinus an 8 Ohm
- Galvanisch gekoppelter Leistungsverstärker mit Hi-Fi-Transistoren zur Optimierung des Frequenzverhaltens
- MOS-FET-IC's für verzerrungs-

armes und lineares Frequenzverhalten

- Heat Pipe-Kühlsystem
- Pulsgerichtetes Netzteil
- Schaltbare Eingangsimpedanzen für den Anschluß eines Moving Coil-Tonabnehmer-Systems
- Rauscharme Differenz-Verstärker in den Eingangsstufen für sehr guten Signal/Rausch-Abstand
- Slim-Line-Design mit einer Höhe von nur 8 cm



Lautsprecherempfehlung SS-E 71



Gerätekombination PS-X 45, TA-F 45, ST-A 35 L, TC-K 44



### Neu: TA-F 35

Was der Kleine unter den Sony Verstärkern auf die Boxen bringt, sieht jeder HiFi-Anlage gut zu Gesicht. Kein Wunder bei einer Ausgangsleistung von 2 x 43 Watt Sinus. Auch in anderen Punkten besticht der TA-F 35 durch eine Ausstattung, die in dieser Preisklasse keineswegs selbstverständlich ist.

Durch den schaltbaren Phono-Vor-Verstärker können dynamische Tonabnehmer direkt an-

geschlossen werden. Ein spezieller Filter (15 Hz) vermeidet bei Phonowiedergabe die Übertragung von Rumpelgeräuschen. Durch die Tape/Monitor-Funktion besteht die Möglichkeit, beim Einsatz eines 3-Kopf-Tonbandgerätes die Aufnahme laufend zu kontrollieren (Hinterbandkontrolle).

- Ausgangsleistung 2 x 43 Watt Sinus an 8 Ohm
- Praktisch lineares Frequenzverhalten und gute Übersprechdämpfung

- Niedriger Klirrfaktor (0,015%)
- Schaltbarer Phono-Vor-Verstärker für direkten Anschluß von Moving Coil-Systemen
- 15 Hz-Filter zur Vermeidung von Rumpelgeräuschen bei Phonowiedergabe
- Tape/Monitor-Schalter
- Slim-Line-Design und leichtgängige Funktionstasten
- Anschlußmöglichkeit von 2 Lautsprecherpaaren



Lautsprecherempfehlung SS-E 51



Gerätekombination PS-T 33, TA-F 35, ST-A 35 L, TC-K 22

## Plattenspieler

Während sich andere Hersteller von Plattenspielern noch immer mit der Frage beschäftigen, ob Riemen- oder Direktantrieb vorteilhafter ist, kümmert sich Sony intensiv um die Optimierung direktgetriebener Laufwerke.

Das Abtasten der Schallplatte mit der korrekten Sollgeschwindigkeit ist die wichtigste Voraussetzung für saubere Musikwiedergabe. Deshalb hat sich Sony für den Direktantrieb entschieden. Denn beim Direct Drive ist die Achse des Motors mit der des Plattentellers identisch und somit auch die Drehzahlen von Antrieb und Schallplatte. Gleichlaufschwankungen und Rumpeln, also Störungen durch Vibrationen hauptsächlich im Niederfrequenz-Bereich können so weitgehend vermieden werden.

Als adäquates Gegenstück zu dem präzisen Antriebssystem hat Sony für sein Spitzen-Laufwerk PS-X 75 einen Tonarm entwickelt, der durch den eingebauten Micro-Computer für optimalen Ablastvorgang und damit für hervorragende Wiedergabeleistung sorgt.

## BIOTRACER

Dieser elektronisch geregelte Tonarm weist Leistungsmerkmale auf, die in dieser Kombination einmalig sind.

Als äußeres Merkmal, die sichere Bedienung: komplizierte Einstellungen entfallen. Zwei Linear-Motoren führen computergesteuert alle Tonarmfunktionen aus.

Auch der mechanische Aufbau ist bemerkenswert einfach. Der Biotracer kommt ohne Gegengewicht aus, ohne mechanische Antiskating-Einrichtung, ohne Einstellgewicht für die Auflagekraft und ohne Lift-Mechanik. Dazu kommt, daß die Tiefenresonanz verringert wird. Durch Einbeziehen des Tonarms in den elektronischen Regelkreis ist eine zusätzliche Schwingungsdämpfung möglich, die vom Prinzip her mechanischen Lösungen überlegen sein muß. Die Auswirkungen der verringerten Tiefenresonanz sind ein entscheidend verbessertes Rumpelverhalten, erhöhte Ablastsicherheit und die Verringerung der Stoßempfindlichkeit.

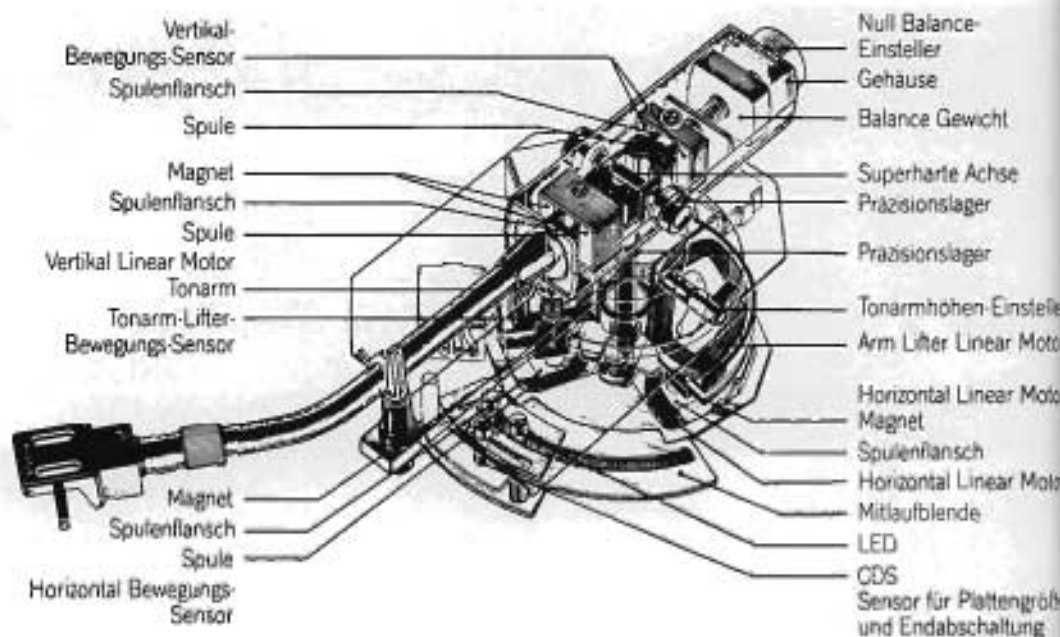

# Plattenspieler



#### Neu: PS-X 75

Die hohe Wiedergabegenauigkeit des PS-X 75 von Sony ist das Resultat einer ganzen Zahl von technischen Besonderheiten. Auffälligstes Merkmal dieses direktgetriebenen Plattenspielers mit quartzgesteuerter Drehzahlkontrolle ist der Biotracer. Der elektronisch geregelte Tonarm verbindet ein Maximum an Abtastgenauigkeit mit einem Minimum an Bedienungsaufwand. Von einem Microcomputer gesteuert, führen zwei Linear Motoren alle Tonarmfunktionen aus. Dabei werden auch die vorgewählte Auflagekraft und die erforderliche Kraft für den Skating-Ausgleich elektronisch eingestellt. Doch der Microcomputer kann noch mehr. Er ermittelt die Plattengröße, setzt den Tonarm an der gewünschten Stelle selbsttätig auf

und wiederholt auf Wunsch den Abspielvorgang. Darüber hinaus verhindert der mechanisch-elektronische Regelkreis unkontrollierte Auslenkbewegungen, reduziert Übersprechen und Intermodulation und macht das System weitgehend unempfindlich gegen Stoßimpulse.

- Direktantrieb
- Quartzgesteuerter Servo-Gleichstrommotor
- Biotracer
- Gleichlaufschwankungen 0,03%
- Signal/Rausch-Abstand 78 dB
- Auto Repeat-Funktion
- Automatisches Erkennen des Plattendurchmessers
- Motorgesteuerter Tonarm-Lift
- Sensortasten mit Leuchtfeldern
- Resonanzarmes SBMC-Gehäuse





#### Neu: PS-X 65

Genauere Musikwiedergabe von Plattenspielern ist zunächst einmal von der Leistung des Motors abhängig. Beim neuen PS-X 65 von Sony haben Sie die Sicherheit, ein Laufwerk mit außergewöhnlichen Gleichlaufeigenschaften zu finden. Der quartzgesteuerte Servo-Gleichstrommotor sorgt für höchste Laufruhe. Dazu trägt auch das „Horizontal Motional Feedback-System“ bei, das Rumpelgeräusche wirkungsvoll unterdrückt.

Auch der Bedienungskomfort ist vorbildlich: Sie müssen nur eine Schallplatte auflegen und die Automatik per Knopfdruck in Betrieb setzen. Alles Weitere übernimmt der PS-X 65 für Sie. Er erkennt automatisch den Durchmesser der aufgelegten Schallplatte und setzt den Tonarm an

der richtigen Stelle auf. Damit die Lautsprecherboxen keinen Schaden nehmen, wird das Ausgangssignal beim Aufsetzen der Abtastspitze stummgeschaltet. Dadurch werden gefährliche Impulsspitzen vermieden.

- Quartzgesteuerter Servo-Gleichstrommotor
- Elektronische Korrektur der Antiskating-Kraft
- Elektronische, vollautomatische Bedienungsfunktionen
- Automatisches Erkennen des Plattendurchmessers
- Sensorbedienung mit LED-Anzeige
- Resonanzarmes SBMC-Gehäuse
- Repeat-Einrichtung
- Bedienung auch bei geschlossener Abdeckhaube



## Plattenspieler



#### Neu: PS-X 55

Ein wichtiger Faktor für die Wiedergabequalität von Plattenspielern ist das Chassis. Zur Vermeidung störender Resonanzen des Laufwerk-Gehäuses hat Sony einen Werkstoff entwickelt, der ausgezeichnete Dämpfungseigenschaften vorzuweisen hat. Sony Bulk Mould Compound (SBMC) ist eine Metall-/Kunstfaserlegierung von hoher Festigkeit bei geringem Eigengewicht. Wie alle Sony Plattenspieler ist auch der PS-X 55 mit einem SBMC-Gehäuse ausgestattet. Dazu kommen eine ganze Reihe technischer Besonderheiten, z. B. leichtgängige Bedienelemente (Feather Touch), die alle Laufwerk- und Tonarm-Funktionen über einen Microcomputer steuern. Dieses System verhindert Erschütterungen des

Plattenspielers während der Bedienung und sichert die exakte Ablaufsteuerung.

- Langzeitstabiler Direktantrieb
- Quarzgesteuerter Servo-Gleichstrommotor
- SBMC-Gehäuse zur Resonanzunterdrückung
- Low Mass-Tonarm für optimales Abtastverhalten
- Mikroprozessor für Laufwerk- und Tonarm-Steuerung
- Feather Touch-Bedienungselemente
- Automatisches Erkennen des Plattendurchmessers
- Übersichtliche LED-Funktionsanzeigen



#### Neu: PS-X 45

Die quarzgesteuerte Drehzahlkontrolle des PS-X 45 garantiert hohe Gleichlaufkonstanz. Beim X-tal-Lock-Verfahren wird die Umdrehung des Plattentellers mit einer quarzstabilen Frequenz verglichen. Dabei werden auch geringste Abweichungen von der Nennzahl registriert und sofort korrigiert. Und zwar permanent während des Abspielvorgangs.

Die Steuerung von Laufwerk und Tonarm erfolgt über leichtgängige Tiptasten. Sie ist vollautomatisch und schließt somit Fehlbedienung aus.

- Direktantrieb mit quarzgesteuerter Drehzahlkontrolle
- Bürsten- und nutenloser Gleichstrommotor für höchste Laufruhe
- Low Mass-Tonarm für

optimales Abtastverhalten

- Magnetisch gebremste Umschaltung der Geschwindigkeit innerhalb einer halben Sekunde
- Vollautomatischer Betrieb
- Leichtgängige Tiptasten

### Neu: PS-T 33

Ein hochwertiges HiFi-Laufwerk mit einer Ausstattung, die bislang Plattenspielern der oberen Preisklasse vorbehalten war.

- Direktantrieb
- Servogesteuerter BSL-Motor in Flachbauweise für hohe Gleichlaufkonstanz bei geringen Abmessungen
- Hohes Drehmoment für kurze Hochlaufzeit
- Drehzahlkontrolle durch Stroboskop
- SBMC-Gehäuse und dicke Plattenteller-Auflage zur Vermeidung von Resonanzen
- Low Mass-Tonarm
- Vollautomatischer Betrieb
- Drehzahlfeinregulierung

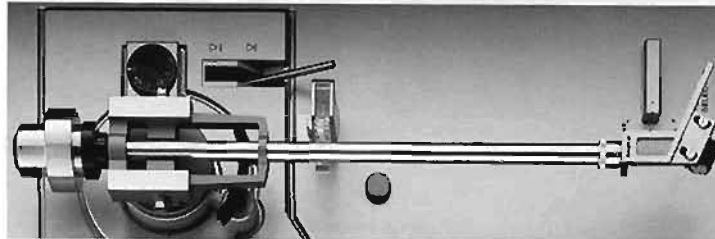

### Neu: PS-T 22

Durch die geringe Masse des neuentwickelten Tonarms und des serienmäßigen Magnet-Tonabnehmers garantiert der PS-T 22 ausgezeichnete Klangwiedergabe bei größtmöglicher Plattenschonung.

- Zuverlässiger, langzeitstabiler Direktantrieb
- Servogesteuerter BSL-Motor
- Drehzahlkontrolle durch Stroboskop
- SBMC-Gehäuse
- Halbautomatischer Betrieb
- Serienmäßig mit Low Mass-Magnet-System ausgestattet

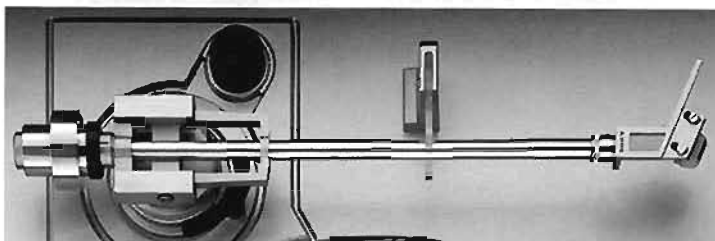

### Tonabnehmer-Systeme

Der Signalweg beim Abspielen von Schallplatten führt zunächst einmal über den Tonabnehmer. Ist er nicht leistungsfähig genug, nutzen auch der beste Verstärker und die kräftigsten Boxen wenig

kommt, was in der Platte ste  
bietet Sony Tonabnehmer-System

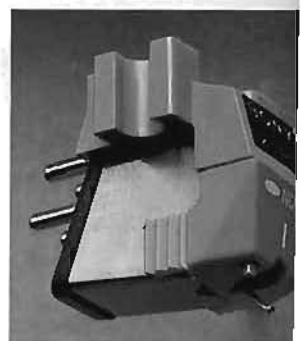

# Plattenspieler



die sich durch außergewöhnliche Präzision auszeichnen. Neben dem Moving Coil-System XL-55 umfaßt das Programm 4 Magnet-Systeme zur optimalen Anpassung an Ihre HiFi-Anlage. Dabei können die Systeme XL-45 A und XL-35 A in Verbindung mit der Systemhalterung SH-151 an Low Mass-Tonarmen betrieben werden.

#### XL-45 A

- Magnetisches Tonabnehmer-System
- Leichter Aluminium-Nadelträger mit Carbonfiber-Mantel
- Frequenzgang: 10-45.000 Hz
- Gewicht: 5,5 g
- Empfohlene Auflagekraft: 1,5 g

#### XL-35 A

- Magnetisches Tonabnehmer-System
- Leichter Aluminium-Nadelträger mit Carbonfiber-Mantel
- Frequenzgang: 10-35.000 Hz
- Gewicht: 5,5 g
- Empfohlene Auflagekraft: 1,5 g

#### XL-30

- Low Mass Magnet-Tonabnehmer-System
- Frequenzgang: 10-30.000 Hz
- Kanaltrennung: 25 dB
- Empfohlene Auflagekraft: 1-2 g

#### XL-20

- Low Mass Magnet-Tonabnehmer-System
- Frequenzgang: 10-30.000 Hz
- Kanaltrennung: 26 dB
- Empfohlene Auflagekraft: 1-2 g

#### Tonabnehmer Moving Coil-System XL-55

Der Nadelträger dieses dynamischen Tonabnehmers bewegt - wie alle MC-Systeme - winzige, leichtgewichtige Spulen in einem konstanten Magnetfeld. Die Bewegung der Abtastspitze kann deshalb sehr genau in Signalspannung umgewandelt werden.

Die spezielle Aufhängung des Nadelträgers gewährleistet die präzise Kontrolle aller Bewegungen. So ist das XL-55 weitgehend unempfindlich gegen Plattenrumpeln. Das Fehlen unerwünschter Schwingungen läßt somit eine klare Durchzeichnung des Klangbildes zu. Detailreichtum, räumliches Auflösungsvermögen, hoher Rauschabstand, geringe Verzerrungsanteile und Impulstreue zeichnen das XL-55 aus.

#### Vor-Vorverstärker HA-55

Da die bewegte Spule eines dynamischen Tonabnehmers nicht beliebig groß ausgelegt werden kann, sind Signalspannung und Ausgangswiderstand dieser Systeme konstruktionsbedingt gering. Für den Anschluß eines Moving Coil-Tonabnehmers an den

#### Tonarm PUA-1600 S/1600 L

Mit der kurzen (S - 320 mm) und der langen (L - 370 mm) Ausführung des PUA-1600 bietet Sony zwei Tonarme von höchster feinmechanischer und akustischer Präzision. Durch den hohen konstruktiven Aufwand ist dieser Tonarm eine optimale Ergänzung für hochwertige Laufwerke.

Ein Edelstein-Spitzenlager sorgt für freie Beweglichkeit in der senkrechten Ebene. Minimale Rei-

#### SH-151

Diese System-Halterung verbessert durch ihr geringes Eigengewicht das Abtastverhalten. Sie eignet sich für die magnetischen Tonabnehmer-Systeme Sony XL-20, XL-30, XL-35 A und XL-45 A. SH-151 kann bei folgenden Plattenspielern verwendet werden: PS-T 22, PS-T 33, PS-X 45 und PS-X 55.

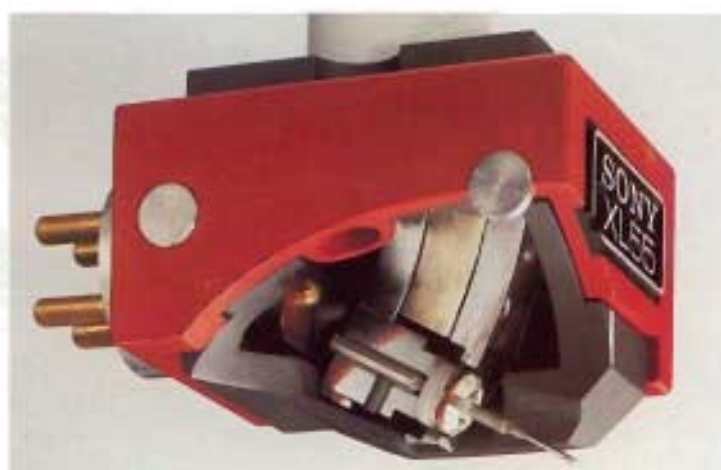

- Leichter, extrem fester Nadelträger mit Carbonfiber-Überzug für resonanzreies Einschwingverhalten
- Spannkabel und feste Spulenverbindung garantieren die

- genaue Position des Nadelträgers
- Kompakter Magnetkreis für ein gleichmäßiges Kraftlinienfeld
- Elliptische Diamantspitze

Phono-Eingang eines Verstärkers ist immer dann ein aktiver Vor-Vorverstärker notwendig wenn der Verstärker nicht mit einem integrierten Anpaßverstärker ausgestattet ist. Der Sony HA-55 verhält sich in bezug auf das Klangbild neutral und ist in der Handhabung problemlos.



bungskräfte in der horizontalen Bewegungsebene gewährleistet ein Miniatur-Kugellager. Alle Einstellhilfen arbeiten leichtgängig und genau. Der Tonarm-Kopf ist aus Carbonfiber gefertigt, um seine

Masse gering zu halten und höchste Stabilität bei optimaler Resonanzdämpfung zu erzielen. Die goldplattierten Anschlußkontakte sichern den ungestörten Signalweg zwischen Tonkopf und Arm.



### **Cassettendecks**

Vor einigen Jahren noch gab es keine gleichwertige Alternative zum Spulengerät. Durch die konsequente Anwendung neuer Technologien haben die Cassettendecks jedoch inzwischen einen Qualitätsstandard erreicht, der dem von Spulengeräten kaum nachsteht. Fazit: Das Cassettendeck ist hofähig geworden.

### **Cassetten und Tape Decks aus einer Hand**

Sony hat diesen Aufwärtstrend von Anfang an mitbestimmt. Und das sowohl bei Cassetten als auch bei den Recorders. So kommt die Erfahrung aus der Entwicklung der Geräte den Bändern zugute und umgekehrt. Das wird spürbar bei jedem Gerät vom TC-K 22 bis zum Spitzenmodell TC-K 80 II. Der hohe konstruktive Aufwand, der in jedem Sony Recorder steckt, wird durch ausgezeichnete Klangreproduktion deutlich.

### **Höchste Fertigungsqualität**

Das fängt bei den Tonköpfen an, setzt sich bei den zuverlässigen Motoren fort und reicht schließlich bis zur exakten Bandführung. Denn eine wichtige Voraussetzung für die Brillanz der Wiedergabe ist der Winkel zwischen dem Tonkopfspalt und der horizontalen Bandlauf-Ebene. Nur wenn die Winkelabweichung nahezu eliminiert ist, ist die Wiedergabe originalgetreu. Höchste Anforderungen an die Fertigungsqualität der Cassette und des Recorders.

### **Doppel-Capstan-Antrieb**

Ein weiterer wichtiger Punkt ist der Band-Kopf-Kontakt. Läuft das Band zu eng oder zu locker über den Tonkopf, wird das Material angegriffen und die Wiedergabequalität gemindert. Beim TC-K 81 z. B. löst Sony dieses Problem durch den Zwei-Motoren-Antrieb mit Doppel-Capstan. Dieser von Sony entwickelte Tonbandantrieb arbeitet mit zwei Schwungmassen

und zwei Tonwellen, die rechts und links neben den Tonköpfen angeordnet sind. Der Antrieb der beiden Tonwellen erfolgt über einen Riemen, wobei eine Welle etwas langsamer läuft. Das Ergebnis ist ein konstanter Bandzug, der Tonhöhen Schwankungen auf ein Minimum reduziert.

### **Hochwertige Tonköpfe**

Mit den S & F- und F & F-Tonköpfen leistet Sony einen wichtigen Beitrag zur Optimierung von Aufnahme- und Wiedergabequalität. Neben der außergewöhnlich hohen Lebensdauer erfüllt das Ferrite-Material die Forderung nach hohem elektrischen Widerstand in Verbindung mit geringem magnetischen Widerstand in idealer Weise. Das außerordentlich harte Material dieser Tonköpfe läßt sich optimal bearbeiten. Dadurch ist der Kantenverlauf des Luftspaltes ungewöhnlich exakt und garantiert niedrige Phasenverzerrungen.

### **Exakte Aussteuerung durch PPM**

Hervorragende Genauigkeit der Aufnahme-Aussteuerung ermöglicht das Peak-Programm-Meter. Während Zeigerinstrumente aufgrund der mechanischen Trägheit Effektivwerte anzeigen, arbeitet das LED-Peak-Meter trägheitslos und gibt verzögerungslos den Aufnahmepegel an. Darüber hinaus speichert das PPM die wichtigen Spitzenwerte und vereinfacht damit den Vergleich mit weiteren Impulsspitzen des Programms. Selbstverständlich sind die Tape Decks von Sony für den Betrieb hochwertiger Reineisenbänder geeignet und bieten DOLBY-Rauschunterdrückung. Bei dem hohen technischen Aufwand ist es wenig verwunderlich, daß Sony Cassettendecks bei den Vergleichstests großer HiFi-Fachzeitschriften immer wieder hervorragende Ergebnisse erzielen.

# Cassettendecks



## TC-K 80 II

Das Top-Modell der Sony Tape Decks zeichnet sich nicht nur durch hohen konstruktiven Aufwand, sondern auch durch umfangreiche Ausstattung aus. Über den Automatic Music Sensor stehen vorprogrammierte Musiktitel auf Abruf bereit. Für die Anzeige der Aufnahme- und Wiedergabepegel wurde eine ebenso fortschrittliche wie exakte Lösung gewählt: Flüssigkristall-Segmente vermitteln übersichtlich den aktuellen Spitzenwert. Bei normalen Signalpegeln zeigen sie die Farbe Blau, bei Überschreiten der Aussteuerungsgrenze wechseln sie nach Rot. Diese Art der Anzeige erleichtert die optimale Aussteuerung des Eingangssignals.

Das 2-Motoren-Laufwerk des TC-K 80 II ist quartzgesteuert und

gewährleistet somit konstante Bandlaufgeschwindigkeit und geringe Tonhöhenchwankungen.

Daß der Bandartenschalter eine Position für Reineisenbänder vorzuweisen hat, ist selbstverständlich. Alle Laufwerkfunktionen können mit Tipptasten ausgelöst werden. Oder – wenn Sie es noch ein wenig bequemer haben wollen – über die Fernbedienung Sony RM-50.

- Quartzgesteuertes 2-Motoren-Laufwerk mit Capstan-Direktantrieb
- S & F-Tonkopf für weitreichenden Frequenzgang
- LCD-Aussteuerungsanzeige mit Spitzenwert-Speicher
- 4-stufiger Bandarten-Wahlschalter auch für Reineisenband
- Mikroprozessor-Laufwerklogik



- Automatic Music Sensor zum schnellen Auffinden beliebiger Musiktitel
- Wiedergabe-Automatik für den selbsttätigen Funktionsübergang Rücklauf/Wiedergabe

- Anschlußmöglichkeit für Fernbedienung und Schaltuhr
- DOLBY'-Rauschunterdrückung
- Beleuchtetes Soft-Eject-Cassettenfach

\* DOLBY ist das eingetragene Warenzeichen der DOLBY LABORATORIES INC.



### Neu: TC-K 81

Dieses Tape Deck der Spitzenklasse ist mit 3 Tonköpfen ausgestattet. Das sorgt zum einen für verbesserte Aufnahme- und Wiedergabequalität und zum anderen ermöglicht es echte Hinterbandkontrolle.

Zwei Motoren mit Doppel-Capstan sichern hohe Gleichlaufkonstanz und exakte Bandführung

bei engem Band-Kopf-Kontakt.

Mit Hilfe von zwei Testgeneratoren läßt sich die optimale Vormagnetisierung für jede Bandsorte präzise bestimmen. Daneben steht für die Anpassung an die jeweilige Bandsorte ein 4-stufiger Bandarten-Wahlschalter zur Verfügung. Die Aussteuerung erfolgt über LED-Peak-Meter. Je 16

Leuchtsegmente zeigen den ak-

tuellen Pegel für den linken und rechten Kanal an. Der Spitzenwert wird dabei gespeichert.

Darüber hinaus können Sie die Fernbedienung RM-50 anschließen.

- Zwei-Motoren-Laufwerk mit Doppel-Capstan
- 3 Tonköpfe, einschließlich Sendust & Ferrite-Tonkopf für weitreichenden Frequenzgang
- Mikroprozessor-Laufwerklogik



zur Vermeidung von Fehlbedienung

- 4-stufiger Bandarten-Wahlschalter mit Position für Reineisenband
- 2 Testgeneratoren zur Bestimmung der Vormagnetisierung
- LED-Peak-Meter mit 2 x 16 Segmenten und Spitzenwert-Speicher
- Wiedergabe-Automatik für den selbsttätigen Funktionsübergang Rücklauf/Wiedergabe
- Bedienung über leichtgängige Tiptasten
- Anschlußmöglichkeit für Fernbedienung RM-50
- DOLBY®-Rauschunterdrückung



### Neu: TC-K 77 R

Gewöhnlich zeichnen Cassettengeräte im Vorlauf auf und geben die Aufzeichnung auch im Vorlauf wieder. Der neue Sony TC-K 77 R kann mehr. Der hochwertige Sendust & Ferrite-Tonkopf

ist um 180° drehbar angeordnet. Das bedeutet, daß der Recorder sowohl im Vorlauf als auch im Rücklauf aufzeichnen und wiedergeben kann.

Für hohe Gleichlaufkonstanz in beiden Richtungen sorgt der

servogesteuerte 2-Motoren-Antrieb. Der 4-Spalt-Löschkopf sichert hohe Löschdämpfung auch bei Reineisen-Cassetten

- Servogesteuerter 2-Motoren-Antrieb
- Auto-Reverse-Betrieb



- Drehbarer S & F-Tonkopf
- 16-Segment LED-Peak-Programm-Meter mit Spitzenwert-Speicher
- 4-stufiger Bandarten-Wahlschalter auch für Reineisenband
- Zusätzlicher Vormagnetisierungsschalter für Metal-Tape
- Wiedergabe-Automatik
- Repeat-Funktion
- DOLBY®-Rauschunterdrückung
- Anschlußmöglichkeiten für Fernbedienung Sony RM-70 und Schaltuhr

## Cassettendecks



### Neu: TC-K 71

Die 3-Tonköpfe des neuen TC-K 71 ermöglichen die Hinterlandkontrolle. D. h. die direkte Kontrolle der Aufnahme z. B. über einen Kopfhörer. Der 2-Motoren-Antrieb mit Doppel-Capstan sorgt für einen für ausgezeichneten Gleichlauf des Bandes und zum anderen für guten Band-Kopf-Kontakt.

Das LED-Peak-Programm-Meter gibt Auskunft über die Stärke des Eingangssignals und erleichtert somit die Aussteuerung. Wie alle Sony Cassettendecks läßt auch das TC-K 71 in der Ausstattung keine Wünsche offen.

- Servogesteuerter 2-Motoren-Antrieb
- Doppel-Capstan-Bandtransport für hohe Gleichlaufgenauigkeit

- und engen Band-Kopf-Kontakt
- 3-Kopf-System mit F & F-Doppelspalt-Kopf
- Galvanisch gekoppelter Wiedergabekopf für lineares Frequenzverhalten
- 4-stufiger Bandselektor auch für Reineisenband
- Laufwerksteuerung durch Mikroprozessor
- Wiedergabe-Automatik



- Memory-Funktion
- Anschlußmöglichkeit für Fernbedienung Sony RM-50



### TC-K 65

Ein kleiner Mikrocomputer im TC-K 65 gibt Ihnen die Möglichkeit, die Musiktitel eines Bandes in beliebiger Reihenfolge abzuspielen. Der Random Music Sensor speichert dafür bis zu 15 Stücke.

Zusätzlich kann die Wiedergabe-Automatik geschaltet werden, die nach dem Zurückspulen die Cassette wieder startet. Als weitere Besonderheit bietet dieser Recorder eine eingebaute Mischeinrichtung für Mikrofon- und Line-

Aufnahmepiegel. Ebenso vorbildlich ist das Laufwerk. Es wird über 2 Motoren betrieben. Die Aussteuerung ist mit dem LED-Peak-Programm-Meter besonders einfach. Der Spitzenwert wird gespeichert und stellt sich wahlweise auto-



- matisch oder per Knopfdruck zurück.
- 2-Motoren-Antrieb
  - Sendust & Ferrite Aufnahme-/Wiedergabe-Tonkopf
  - LED-Peak-Programm-Meter für exakte Aussteuerung
  - RMS-Programmierbare Wiedergabe von 15 Musikstücken in beliebiger Reihenfolge
  - 4-stufiger Bandselektor mit Schaltstufe für Metall-Bänder
  - Laufwerk-Logikschaltung mit Mikroprozessor
  - Automatische Aufnahme-Pause (Rec-Mute)
  - DOLBY\*-Rauschunterdrückung
  - Beleuchtetes Soft-Eject-Cassettenfach
  - Anschlußmöglichkeit für Fernbedienung Sony RM-50 und Schalluhr

\* DOLBY ist das eingetragene Warenzeichen der DOLBY LABORATORIES INC.



### Neu: TC-K 61

Die von Sony entwickelten Sendust & Ferrite-Tonköpfe zeichnen sich neben einer langen

Lebensdauer vor allem durch den weitreichenden Frequenzgang und ausgezeichnete Tonqualität aus. Auch im TC-K 61 findet dieser lei-

stungsstarke Tonkopf Verwendung.

Als weitere konstruktive Besonderheit beeindruckt der 2-Motoren-Antrieb, der die Band-

geschwindigkeit über eine Servosteuerung konstant hält. Die magnetische Aufwickel-Kupplung schon durch den präzisen Wickelvorgang das Bandmaterial. Die Aufnahme-Aussteuerung erfolgt übersichtlich und präzise über das LED-Peak-Programm-Meter mit Spitzenwert-Speicher.

- Servogesteuerter Antrieb über 2 BSL-Motoren
- S & F-Tonkopf
- 4-Spalt-Löschkopf
- Direkt gekoppelter NF-Verstärker für lineares Frequenzverhalten
- LED-Peak-Programm-Meter
- 4-stufiger Bandarten-Wahlschalter auch für Reineisenband
- Rec-Mute und Wiedergabe-Automatik
- Magnetische Wickel-Kupplung
- Anschlussmöglichkeit für Fernbedienung Sony RM-50



### Neu: TC-K 44

Der Motor dieses neuen Cassettendecks bezieht seine guten Gleichlaufeigenschaften aus der frequenzgeregelten Servosteuerung. Auch bei anderen technischen Details hat das TC-K 44 einiges zu bieten. Angefangen beim Sendust & Ferrite-Tonkopf bis zur Aussteuerungsanzeige über Leuchtdioden.

- Frequenzgeregelte Servosteuerung des Antriebsmotors
- Langlebiger S & F-Tonkopf

- 4-stufiger Bandselektor mit Metal-Tape-Position
- LED-Peak-Programm-Meter für optimale Aussteuerungskontrolle
- Lautstärkereglung für Kopfhörer-Ausgang
- Automatische Bandendabschaltung
- DOLBY®-Rauschunterdrückung



### Neu: TC-K 22

Der kleinste unter den Sony Cassettendecks hat eine ganze Menge zu bieten. Und das zu einem hörensweet günstigen Preis. Der neuentwickelte SD-Tonkopf sorgt für hervorragende Wiedergabequalität. Der servogeregelte Antriebsmotor verhilft dem TC-K 22 zu guten Gleichlaufeigenschaften. Ein 4-stufiger Bandselektor gestattet den Einsatz hochwertiger Reineisenbänder.

- Servogeregelter Antriebsmotor

- 4-Spalt-Löschkopf für optimale Löscheigenschaften
- Große, übersichtliche Aussteuerungs-Instrumente
- 4-stufiger Bandarten-Wahlschalter auch für Reineisenband
- Automatische Bandendabschaltung
- DOLBY®-Rauschunterdrückung
- Beleuchtetes Soft-Eject-Cassettenefach

## Cassettendecks



### Neu: TC-D 5 M

Auch wenn Sie mit Ihrem Cassettengerät mobil bleiben wollen, gibt es keinen Grund, auf HiFi-Qualität zu verzichten. Mit dem TC-D 5 M bietet Sony ein 1,7 kg leichtes, tragbares Deck an, das auch hohen Ansprüchen gerecht wird. Ein servogesteuerter Tonwellen-Motor sorgt für hohe Gleichlaufkonstanz. Der F & F-Tonkopf zeichnet sich durch ausgezeichnete

Verschleißfestigkeit und großen Wiedergabebereich aus. Mit FeCr-Band reicht der Frequenzgang von 30-16.000 Hz.

Deutlich ablesbare und großdimensionierte VU-Meter erlauben eine Aussteuerung mit beeindruckender Dynamik und Verzerrungsfreiheit. Der 4-stufige Bandselektor weist eine Position für Metall-Bänder auf. Und damit Ihre Aufnahmen nicht übersteuern,

läßt sich ein Spitzenpegel-Begrenzer zuschalten, der den Aufnahmepegel immer im optimalen Rahmen hält.

- Servogesteuerter DC-Motor
- Extrem langlebiger F & F-Tonkopf
- 4-stufiger Bandartenschalter mit Position für Metal-Tape
- DOLBY®-Rauschunterdrückung
- Eingebauter Mono-Monitor-Lautsprecher



### TC-164 SD

Die Leistungsfähigkeit dieses tragbaren Recorders steht der stationärer Cassetten-Decks kaum nach. Im TC-164 SD steckt eine ganze Menge moderner Technik.

Z. B. zwei Spitzenpegel-Aussteuerungsinstrumente, 2-Motoren-Antrieb, F & F-Tonkopf. Und wie professionelle Spulenmaschinen besitzt auch der TC-164 SD einen Tonhöhenregler für den Wieder-

gabevorgang.

- 2-Motoren-Antrieb mit direkt-angetriebener Tonwelle
- F & F-Tonkopf
- Spitzenwert-Pegelinstrumente mit Peak Hold-Einrichtung
- Spitzenpegel-Begrenzer
- Monitor-Lautsprecher mit Lautstärkereglern und Wählschalter für die Bandspur
- Getrennte 3-Stufen-Schalter für Vormagnetisierung und Entzerrung
- Wiedergabegeschwindigkeit regelbar
- DOLBY®-Rauschunterdrückung



- Spitzenwert-Begrenzer (Limiter)
- Anzeige des Spitzenwertes über Leuchtdiode
- Bandendabschaltung
- Stromversorgung über externes Netzteil, Batterien und Autobatterien
- Anschlußmöglichkeiten für Verstärker, Mikrofon und Kopfhörer

\* DOLBY ist das eingetragene Warenzeichen der DOLBY LABORATORIES INC.

## Die SP-Mechanik: korrekte Bandführung, wenig Laufgeräusche.

Die Wiedergabegenauigkeit eines Cassettenbandes wird von zwei Faktoren bestimmt. Zum einen von der Qualität der Beschichtung und zum anderen von der exakten Bandführung. So nützen auch hervorragende elektroakustische Eigenschaften nur wenig, wenn die Cassettenmechanik keine gleichmäßige und genaue Bandführung zulässt. Bei allen Sony Cassetten vom Metallicband bis zur CHF, sorgt die fortschrittliche SP-Mechanik für optimale Bandführung. Mit diesem System wird die Hauptursache für unbefriedigenden Bandlauf – ungleichmäßiger Bandwickel – fast völlig beseitigt. Das Ergebnis ist ein bemerkenswert reduziertes Modulationsrauschen bei minimalen Phasenfehlern.

## METALLIC



## FeCr



## CD- $\alpha$ (Alpha)



## AHF



## BHF



## CHF



# Cassetten



### Metallic

Diese Spitzencassette in Reineisen-Qualität entspricht in jeder Hinsicht dem heutigen Stand der Technik. Die beispielhafte Dynamik und der weite Frequenzumfang werden auch höchsten Ansprüchen gerecht.

### Optimale Einstellung von Vormagnetisierung und Entzerrung bei Geräten mit Bandartenschalter:

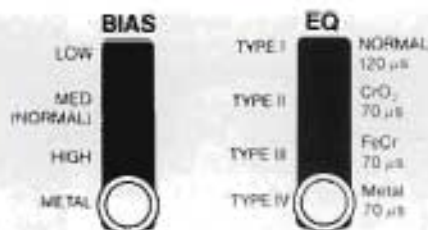

### FeCr

Die Beschichtung mit zwei Magnetmaterialien unterschiedlicher Koerzitivkraft sorgt beim FeCr-Band für hervorragende Aufnahme- und Wiedergabequalität. Darüber hinaus kann ein hoher Ausgangspegel im gesamten Audio-Bereich erzielt werden.

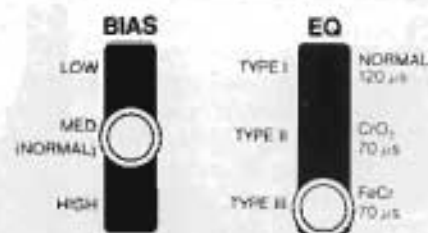

### CD- $\alpha$ (Alpha)

Diese hochwertige Chrom-Cassette eignet sich besonders für anspruchsvolle Musikaufzeichnungen. Ultra-Gamma-Magnetpartikel in besonders dichter und gleichmäßiger Verteilung sorgen für eine hohe Dynamik-Spanne und außerordentliche Empfindlichkeit, besonders in hohen Frequenzbereichen.

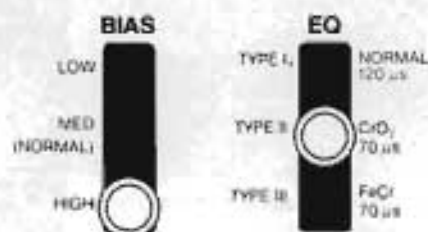

### AHF

Die Eisenoxid-Beschichtung des AHF-Bandes garantiert im gesamten Frequenzbereich eine Wiedergabequalität, die dem Original bemerkenswert nahe kommt. Die hohe Packungsdichte der Gamma-Hämatit-Partikel verhilft dem Band zu einem ausgezeichneten Dynamik-Umfang.

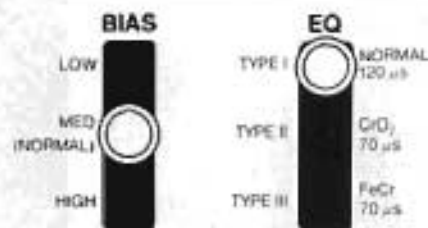

### BHF

Das BHF-Band ist universell verwendbar und zeichnet sich durch ausgeglichene Wiedergabe des gesamten Hörspektrums aus. Besondere Merkmale sind die hohe Empfindlichkeit und ein gleichmäßig hoher Ausgangspegel.

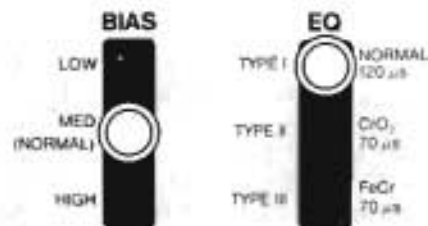

### CHF

Rauscharme Allzweck-Cassette mit natürlicher Klangcharakteristik. Das CHF-Band eignet sich für alle Arten von Aufnahmen von der Musik über Reden, Vorlesungen bis zum Sprachunterricht.

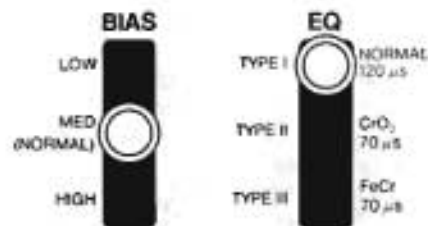

Obwohl Sony mit dem Tape Deck-Programm eine ganze Reihe von ausgezeichneten Bandgeräten anbietet, haben die Spulengeräte einen festen Platz im HiFi-Angebot. Und das aus gutem Grund.

Zum einen ermöglichen Offenspulenspäulen längere Aufnahmezeiten und zum anderen bietet diese Kategorie durch die breitere Tonspur sowie hohe Bandlaufgeschwindigkeit die besten Voraussetzungen für optimale Programmaufzeichnung. Darüber hinaus ermöglicht das frei zugängliche Band die kreative Beeinflussung der Aufnahme durch Schnitt und Montage einzelner Programmteile. Alles in allem bestechen die Band-Maschinen durch ihre professionellen Möglichkeiten.

Hochwertige Tonköpfe, solide und exakte Mechanik sowie das ganze Sony Know-how der Technik bringen die folgenden Spulenspäulen-Geräte sehr nahe an das Ziel der High Fidelity: authentische Musikreproduktion.

#### TC-765

Wenn Tonbandmusik so klingen soll wie das Original, ist zunächst einmal der vollkommen gleichmäßige Transport des Bandes über den Tonkopf wichtig. Im TC-765 sorgen 3 Motoren und der Doppel-Capstan-Antrieb für konstanten Gleichlauf. Ein servogesteuerter Motor treibt die beiden Tonwellen direkt an. Ferner wird die Umdrehung der Spulenteller durch zwei Wickelmotoren kontrolliert. Das gesamte Antriebs-System schließt durch außergewöhnliche Genauigkeit Tonhöhen-schwankungen praktisch aus und hält den Band-Kopf-Kontakt über die ganze Spulenspäulenlänge konstant.

Die Verwendung hochwertiger F & F-Tonköpfe bringt eine hörbare Verbesserung der Aufnahme- und Wiedergabequalität. Ein weiterer Vorteil der Ferrite-Köpfe ist die ca. 200mal höhere Lebensdauer im Vergleich zu Permalloy-Tonköpfen. Das bedeutet, daß auch nach vielen Betriebsstunden die Wiedergabequalität unverändert ist.



Leichtgängige Tipptasten mit Laufwerk-Logikschaltung machen den Umgang mit dem TC-765 zu einer sicheren und bequemen Sache.

- Viertelspur-Tonband-Maschine mit 2 Bandgeschwindigkeiten: 19 und 9,5 cm/sec
- 3-Motoren-Laufwerk und Doppel-Capstan-Antrieb für exzellenten Gleichlauf, exakten Band-Kopf-Kontakt und hohe

- Umspulggeschwindigkeit
- 3 Tonköpfe, davon 2 F & F-Tonköpfe
- 4-stufiger Bandarten-Wahlschalter, getrennt für Vormagnetisierung und Entzerrung
- 2 große VU-Meter zur optimalen Aussteuerung
- Line- und Mikrofon-Mischeinrichtung
- Spulendurchmesser bis zu 26,5 cm

- Blinkanzeige bei Aufnahmebereitschaft
- Elektronische Tipptasten mit Leuchtringen für Funktionsanzeige
- Anschlußmöglichkeit für 2 Mikrofone, Kopfhörer (frontseitig)
- Anschlußmöglichkeit für Zeitschaltuhr und Fernbedienung RM-30

## Tonbandmaschinen



### TC-399

Auch das preisgünstigste Angebot unter den Sony Spulengeräten besteht durch hohen konstruktiven Aufwand. Der kräftige Synchron-Motor transportiert das Band mit konstanter Geschwindigkeit. Vorbildlich ist auch die Ausstattung mit 3 Tonköpfen, davon 2 F & F-Köpfe. Die optimale Aussteuerung der Aufnahme erleichtern 2 übersichtliche VU-Meter mit LED-Spitzenwert-Anzeige. Alle Laufwerk-Funktionen werden über einen Drehknopf gesteuert. Die logische Anordnung der Schalterpositionen verhindert Fehlbedienungen.

- Vibrationsarmer Antrieb mit kräftigem Synchron-Motor
- Gleichlaufschwankungen

geringer als 0,09% bei 19 cm/sec

- 3 Bandgeschwindigkeiten: 19/9,5/4,8 cm/sec
- 3 Tonköpfe, davon 2 F & F-Köpfe
- Frequenzgang mit FeCr-Band bei 19 cm/sec: 30 bis 25.000 Hz
- 3-stufiger Bandarten-Wahlschalter
- 3-stufiger Vormagnetisierungsschalter
- 2 große VU-Meter mit LED-Spitzenwert-Anzeige
- Spulendurchmesser bis zu 18 cm



### TC-758

Diese Tonbandmaschine hat vielen anderen einiges voraus. Z. B. den Auto-Reverse-Betrieb: Nach beendeter Aufnahme in einer Laufrichtung dreht sich die Tonkopf-Einheit um 180° und macht so den Aufnahmevorgang in Gegenrichtung möglich. Gleiches gilt auch für die Wiedergabe. 4 Tonköpfe, davon 2 F & F-Köpfe, sorgen dafür, daß die Qualität der Aufzeichnungen höchsten Ansprüchen gerecht wird.

Das aufwendige 3-Motoren-Laufwerk mit Doppel-Capstan sorgt für gute Gleichlauf-eigenschaften und schließt Tonhöhen-schwankungen praktisch aus.

Dazu gesellt sich ein Bedienungskomfort, der dem aufwendigen

Innenleben des TC-758 in nichts nachsteht: Tipptasten-Steuerung, Laufwerk-Logikschaltung, 2 große, helle VU-Meter zur optimalen Aussteuerung des Eingangssignals und 26,5-cm-Spulen für hohe Aufnahmekapazität.

- Viertelspur-Tonband-Maschine mit 2 Bandgeschwindigkeiten: 19 und 9,5 cm/sec
- 3-Motoren-Antrieb mit Doppel-Capstan für exzellenten Gleichlauf, engen Band-Kopf-Kontakt und hohe Umspulggeschwindigkeit
- Bandschonendes Roto-Bilateral-Tonkopfsystem auf drehbarer Kopfträgerplatte (Auto-Reverse)
- 4 Tonköpfe, davon 2 F & F-Köpfe



### Spulenzähler

Typ	Magnetmaterial	Bandlänge	Vormagnetisierung (BIAS)	Entzerrung (EQ)
FeCr	Ferrichrom-Band, rückseitenbeschichtet	275 m	MED	FeCr 70 $\mu$ s
		550 m		
		1100 m		
ULH	Eisenoxid-LH-Band, rückseitenbeschichtet	275 m	MED	Normal 120 $\mu$ s
		370 m		
		550 m		
		1100 m		



Wie die Musik einer HiFi-Anlage klingt, entscheidet sich letztendlich bei den Boxen. Die Qualität des Verstärkers und der diversen Programmquellen wie Plattenspieler, Tuner oder Tonbandgerät schaffen die Voraussetzungen für originalgetreuen Klang. Was dem Zuhörer zu Ohren kommt, ist von dem letzten Glied der HiFi-Kette abhängig: den Boxen. Denn erst sie wandeln die elektrischen Signale der Endstufe in akustische.

Bei den Sony Boxen der G- und E-Serie finden zwei Lautsprechertypen Verwendung. Zum einen der Konuslautsprecher mit einer trichterförmigen Membrane. Dieser eignet sich besonders zur Wiedergabe mittlerer und tiefer Frequenzen. Dabei wirkt sich ein großer Membran-Durchmesser auf die Qualität tiefer Töne in der Regel positiv aus.

Zum anderen verwendet Sony den Kalottenlautsprecher mit der Membrane in Form einer Halbkugel. Die Kalotte strahlt die Schallwellen annähernd kugelförmig ab und eignet sich hervorragend für die Wiedergabe mittlerer und höchster Frequenzen.

Um von den tiefsten bis zu den höchsten Tönen eine saubere Klangcharakteristik zu erreichen, verbinden Sony Boxen beide Lautsprechertypen miteinander. Beste Voraussetzungen also für eine Musikreproduktion, die dem Original sehr nahe kommt.

Zur Verfeinerung des Klangspektrums nutzt Sony eine ganze Reihe weiterer konstruktiver Details.

#### **Plumb In Line-Anordnung**

Bei der Konstruktion eines Mehrweg-Lautsprecher-Systems treten Probleme auf, die sich aus der unterschiedlichen Membran-Größe der einzelnen Lautsprecher ergeben. So muß die Membran eines Tieftonlautsprechers größere Luftmassen bewegen als der Konus des Mitteltontsystems oder die ultraleichte Membran des Hochtonstrahlers. Und natürlich ist auch die Massenträgheit größer. In der Praxis heißt das, daß der Einschwingvorgang des Baß-Systems länger dauert und somit Bruchteile einer Sekunde später einsetzt als die anderen Systeme.

Diese zeitliche Verzögerung wirkt sich auf die Klangcharakteristik negativ aus.

Um diese Erscheinung zu vermeiden, sind die Lautsprecherchassis bei den Boxen der G-Serie gestaffelt in die Schallwand eingebaut. Der Baßlautsprecher ragt etwas hervor, so daß die Verzögerung beim Einschwingen durch eine verminderte Distanz zwischen Membran und Zuhörer ausgeglichen wird.

Die präzise Wiedergabe des gesamten Stereo-Panoramas durch die Sony Lautsprecherboxen bestätigt die hervorragende Qualität der Plumb In Line-Konstruktion.

#### **Acoustical Grooved-Schallwand**

Die besondere Anordnung der Lautsprecher in der Schallwand ist nur der erste Schritt auf dem Weg zu einem konturierten Klangbild. Denn ein weiteres Problem vieler Boxen ist die unerwünschte Reflexion von Streuschall. Vor allem durch die breiten Abstrahlwinkel der Hoch- und Mitteltont-Lautsprecher können Schallüberlagerungen auftreten, die in einer verschwommenen Wiedergabe hörbar werden. Nicht so bei den Boxen der G-Serie von Sony. Denn die Oberfläche der Schallwand weist eine waffelartige Struktur auf. Dadurch wird die Reflexion von Streuschall praktisch ausgeschlossen. Das Ergebnis ist eine verfeinerte Abstrahlcharakteristik mit klarer Zeichnung in den mittleren und hohen Tonlagen. Darüber hinaus ist die Schallwand durch die Verwendung einer 30 mm starken Lärchenholz-Prellplatte besonders schwingungsstarr und ermöglicht so die exakte Reproduktion des gesamten Spektrums von fundierten Bässen bis zu kräftigen Höhen.

#### **Carbocon Membran**

Die groß dimensionierte Membrane der Baß-Lautsprecher erfüllt bei den G-Boxen die Forderung nach geringer Trägheit bei größtmöglicher Stabilität in idealer Weise. Durch die Verwendung des besonders steifen Carbocon-Materials werden störende Resonanzen vermieden und der Gefahr eines Membran-Risses vorgesorgt.

## Lautsprecherboxen



#### SS-G 7

Mit der SS-G 7 bietet Sony eine Lautsprecherbox, die einen Platz in der kleinen Gruppe der absoluten Spitzenklasse einnimmt.

Die hervorragende Wiedergabequalität von den trockenen Bässen bis zu klaren, kräftigen Höhen ist das Resultat hohen konstruktiven Aufwands. Die Lautsprecher liegen auf einer vertikalen Ebene und sind gestaffelt in die Schallwand eingebaut (Plumb In Line-Anordnung).

Hoch- und Mittelton-Lautsprecher bilden eine Einheit und können über Regler der Raumakustik optimal angepaßt werden. Der Baßwandler hat einen Durchmesser von 38 cm. Seine Membran ist aus Carbonfiber und absorbiert unerwünschte Resonanzen.

Die waffelartige Struktur der Acoustical Grooved-Schallwand verhindert die Reflexion von Streuschall und trägt somit zur Präzision der Musikwiedergabe bei.

- Dreiweg-Standlautsprecher nach dem Baßreflex-Prinzip
- Belastbarkeit 100 Watt Sinus an 8 Ohm
- Titan-Hochtöner-Membran
- 10-cm-Mitteltöner mit energiereichem Ferrit-Magnet
- Carbocon-Tieftöner-Membran
- Lautsprecher-Schallzentren auf einer vertikalen Ebene (Plumb In Line-Anordnung)
- Acoustical Grooved-Schallwand
- Frequenzgang 30 bis 20.000 Hz
- Impedanz 8 Ohm
- Nußbaumfurniertes Gehäuse, akustisch transparente Frontbespannung (abnehmbar), schwarze Lautsprecherbasis





#### Neu: SS-G 4 D

Diese neue Box der G-Serie reproduziert die Musik über 3 hochwertige Lautsprecher, die in einer vertikalen Ebene nach dem Plumb In Line-Prinzip angeordnet sind.

Die Membran des Baß-Lautsprechers ist aus steifem Carbocon-Material gefertigt und sorgt für klare Baß-Wiedergabe.

Der Kalotten-Hochtöner läßt sich über einen Regler der Raumakustik optimal anpassen.

- Dreiweg-Baßreflexbox
- Belastbarkeit 80 Watt Sinus

- an 8 Ohm
- Computerberechnete Lautsprecher-Systeme
- 25-cm-Baßlautsprecher mit partialschwingungsarmer Carbocon-Membran
- Kalotten-Hochtöner für breite Höhenabstrahlung
- Hochtön-Regler
- Plumb In Line-Anordnung der Lautsprecher
- Frequenzgang 35 bis 20.000 Hz
- Montage auf Lautsprecherfuß WS-G 4 D zur Optimierung des Klangeindrucks möglich.

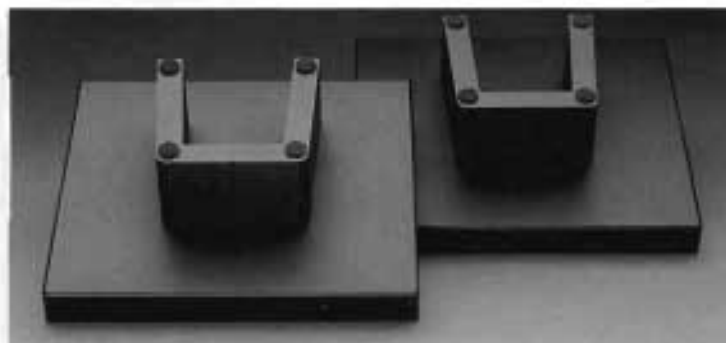

#### Neu: SS-G 1 MK II

Diese aufwendig konstruierte 3-Weg-Baßreflexbox besticht durch präzise Musikwiedergabe. Dafür sorgen zum einen die hochwertigen Lautsprecher und zum anderen die optimale Anordnung der Wandler in der Acoustical Grooved-Schallwand. Beeindruckend ist der Frequenzgang von 35 bis 20.000 Hz und die Belastbarkeit von 65 Watt Sinus bei einer Impedanz von 8 Ohm.

- Dreiweg-System
- Belastbarkeit: 65 Watt Sinus
- Impedanz 8 Ohm

- Frequenzgang 35 bis 20.000 Hz
- Computerberechnete Lautsprecherchassis
- Baßlautsprecher-Membran aus Carbocon
- Acoustical Grooved-Schallwand für die konsequente Verfeinerung der Schallabstrahlung
- Lautsprecher-Schallzentren auf einer vertikalen Ebene angeordnet (Plumb In Line)
- Zubehör auf Wunsch: Lautsprecherfuß WS-E 70

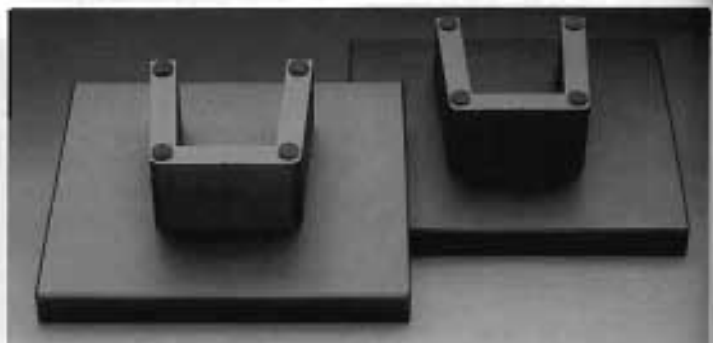

## Lautsprecherboxen



## Die E-Serie

Die Boxen der E-Serie sind in der Lage, das Beste aus Ihrer HiFi-Anlage zu holen. Von der SS-E 21 mit einer Belastbarkeit von 25 Watt Sinus bis zur SS-E 71 mit 65 Watt Sinus können Sie die Box wählen, die der Ausgangsleistung des Verstärkers angemessen ist. Die beiden Kleinen (SS-E 21, SS-E 31) im Quartett der E-Serie sind Zweiweg-Baßreflex-Boxen, die anderen (SS-E 51, SS-E 71) Dreiweg-Boxen in geschlossener Bauweise. Gemeinsames Kennzeichen ist der weite Frequenzgang und die genaue Wiedergabe des gesamten Klangspektrums in hervorragender HiFi-Qualität.

### SS-E 71

Höchste Wiedergabegenauigkeit bei kompakten Abmessungen sind die Merkmale dieser 3-Weg-Regalbox.

- Dreiweg-System, geschlossene Bauweise
- 25-cm-Tiefenlautsprecher
- 8-cm-Hochton-Kalotten-System für breiten Abstrahlwinkel
- Frequenzbereich 38 bis 20.000 Hz
- Belastbarkeit 65 Watt Sinus

### SS-E 51

Eine Regalbox mit hoher Belastbarkeit von 45 Watt Sinus. 3 Lautsprecher sorgen für ausgezeichnete Klangreproduktion über den gesamten Frequenzbereich.

- Dreiweg-System, geschlossene Bauweise
- Kräftige Baßleistung, klare, unverzerrte Höhenwiedergabe mit breitem Abstrahlwinkel
- Frequenzbereich 42 bis 20.000 Hz
- Belastbarkeit 45 Watt Sinus an 8 Ohm



### SS-E 31

Die Ausgleichsöffnung neben dem Baßlautsprecher verstärkt die Schalleistung des Wandlers bei niedrigen Frequenzen.

- Zweiweg-System
- Baßreflex-Regalbox
- 20-cm-Tiefenlautsprecher
- 3-cm-Kalottenhochtoner
- Frequenzbereich 60 bis 20.000 Hz
- Belastbarkeit 30 Watt Sinus
- Impedanz 8 Ohm

Diese Box ist auch mit silberfarbigem Gehäuse lieferbar. Typenbezeichnung SS-E 31 SG



### SS-E 21

Die kleinste Sony Lautsprecherbox zeichnet sich durch ausgeglichene Abstrahlcharakteristik und volle, farbkraftige Musikwiedergabe aus.

- Zweiweg-System
- Baßreflex-Prinzip
- Frequenzbereich 70 bis 20.000 Hz
- Belastbarkeit 25 Watt Sinus
- Impedanz 8 Ohm

Sony

Seite 50

↙  
eine Leerseite 0





Neben der Entwicklung stationärer HiFi-Anlagen sowie hochwertiger Farbfernseher und Video-Recorder gibt es für uns von Sony noch eine weitere große Herausforderung: audiovisuelle Information und Unterhaltung von Steckdosen und Antennenanlagen unabhängig zu machen. Also Geräte zu entwickeln und zu perfektionieren, die sich durch ein Merkmal auszeichnen, das für den Lebensstil unserer Zeit beispielhaft ist: Mobilität. Geräte, die unabhängig sind und frei machen. Die klein und handlich sind. Die Sie überallhin mitnehmen können. Auf die Dienstreise, den Campingplatz oder zur Radtour.

Daß unsere tragbaren Radios, Fernsehgeräte, Cassettenrecorder und Diktiergeräte dabei höchste Anforderungen an Technik, Funktionalität und Design erfüllen, ist selbstverständlich.

Denn bei allem Spaß, den wir vermitteln wollen, nehmen wir Unterhaltung doch sehr ernst. Wo zu das führt, können Sie im folgenden selbst feststellen.

#### **Taschen- und Kofferradios**

Alle Radios des neuen Programms geben Ihnen gute Unterhaltung mit auf den Weg. Dafür sorgt zum einen eine ganze Reihe technischer Besonderheiten und zum anderen die kompakte Bauweise der Geräte. So hat z. B. das ICF-M 10 WA bei äußerst geringen Abmessungen (nur 20 mm Gehäusetiefe) eine vorbildliche Ausstattung vorzuweisen. Elektronischer Sendersuchlauf und je 7 Stationstasten für UKW und MW machen den Umgang mit dem Taschenradio zu einer bequemen Angelegenheit.

#### **Uhrenradios**

Sony's konstruktive Sorgfalt zeigt sich auch bei den Uhrenradios. Beim ICF-C 33 W und ICF-C 20 W sorgt ein integrierter Stromspeicher dafür, daß die Uhr- und Weck-Funktion erhalten bleibt, auch wenn bei Ihnen der Netzstrom einmal ausfällt. So werden Sie immer pünktlich geweckt.

#### **Weltempfänger**

Daß Sony's Weltempfänger zum kleinen Kreis der Besten gehören, ist weltgewandten Hörern bekannt. So ist es nicht verwunderlich, daß gerade Sony ein neuartiges Tuning-System entwickelt hat; über 10 Tipptasten wird beim ICF-2001 die gewünschte Frequenz eingegeben und dann von Auto Search exakt eingestellt. Darüber hinaus ist der gesamte KW-Bereich von 0,15 bis 26,1 MHz über automatischen Sendersuchlauf durchstimmbar.

#### **Stereo-Radio-Recorder**

Beim CFS-81 L, dem Spitzengerät unter den Stereo-Radio-Recordern von Sony, können Sie auf 4 Wellenbereichen alle wichtigen Sender empfangen. Und wenn Sie die Programmgestaltung selbst übernehmen wollen, steht das exzellent ausgestattete Cassetten-Teil bereit. Automatic Music Sensor und ein Bandarten-Wahlschalter mit Metal Tape-Position kennzeichnen das vorbildliche Leistungsvermögen ebenso wie die 2-Weg-Lautsprecher-Systeme mit hoher Ausgangsleistung.

#### **Mono- und Microcassetten-Recorder**

Diese nehmen Ihnen jede Menge Arbeit ab. Im Büro oder unterwegs. Denn sie sind so kompakt, daß sie auch in der Jackentasche noch einen Platz finden. Z. B. das superflache M-900 mit Fernbedienung, einer Speicherkapazität von bis zu 2 Stunden mit einer Micro-Cassette und anderen nützlichen Ausstattungsdetails.

#### **Stereo-Cassettenplayer TPS-L2**

Dieses neue Cassetten-Abspielgerät mit Kopfhörer bringt Ihnen den vollen Stereo-Sound zu Ohren. Wann und wo Sie wollen. Kaum größer als eine Kompakt-Cassette ist das TPS-L2 äußerst mobil. Sie können voll aufdrehen. Musik so gut wie Live. Und kaum zu überbietender Spaß.

# Mobile Unterhaltung



#### Neu: ICF-1200 W

Dieses Gerät bietet für jeden Geschmack den richtigen Sender. Denn das ICF-1200 W empfängt über 4 Wellenbereiche alle wichtigen Stationen. Diese zu finden ist dank der großen, übersichtlichen Skala ein Kinderspiel. Bei der exakten Senderabstimmung hilft zuverlässig die LED-Tuning-Anzeige. Und, was Ihnen dann zu Ohren kommt, ist beeindruckend: mit der Musikleistung von 1,2 Watt sorgt der 10 cm große Lautsprecher für ausgezeichnete Klangeigenschaften.

- 4 Wellenbereiche UKW, MW, LW, KW
- LED-Tuning-Anzeige
- Musikleistung 1,2 Watt
- Lautsprecherdurchmesser 10 cm
- Schieberegler für Klang und Lautstärke
- Spannungsversorgung über eingebautes Netzteil oder Batterie
- Kompaktes Slim-Line-Design
- Ausführung mattsilber (ICF-1200 WS) oder schwarz (ICF-1200 WB)

## Koffer- und Taschenradios



### Kofferradio ICF-D 11 W

Mit diesem Kofferradio können Sie sich überall hören und sehen lassen. Denn das ICF-D 11 W kann sowohl über Batterien als auch über Autobatterien und Netz gespeist werden. Der richtige Alleinunterhalter also, egal ob Sie ihn zum Wochenendausflug oder Picknick mitnehmen.

Über UKW und MW haben Sie eine große Programmauswahl. Durch das LCD-Digital-Display und die LED-Tuning-Anzeige wird die Sendereinstellung zu einer genauen und bequemen Sache. FET- und IC-Bestückung sorgt in Verbindung mit dem Keramikfilter für ausgezeichnete Empfangsqualität.

Durch die Umschaltung von Frequenz- auf Zeitanzeige wird aus dem Kofferradio eine Radiouhr, die Sie morgens mit Musik in den Tag schickt.

- 2 Wellenbereiche UKW, MW
- LED-Tuning-Anzeige
- LCD-Anzeige für Frequenz und Zeit
- Weckfunktion
- Spannungsversorgung: Netzteil (AC 35), Autobatterie, Batterie



### Neu: ICF-M 20 L

Außerst erstaunlich, was dieses kompakte Taschenradio leistet. Der Spaß beginnt schon beim elektronischen Sendersuchlauf, der die Stationen der 3 Wellenbereiche UKW, MW, LW auf Tastendruck nach dem PLL-Synthesizer-Prinzip abfragt. Von Ihnen bevorzugte UKW- und AM-Sender können über jeweils 7 Stationstasten mit LED-Funktionsanzeige gespeichert und jederzeit schnell abgerufen werden. Und auf der Rückseite des Gerätes können Sie auf einer Stationskarte festhalten, welche Sender wo vorgewählt sind.

Neben dem vorbildlichen Bedienungskomfort wird Sie auch die akustische Leistung beeindrucken.

Unabhängig davon, ob Sie der Übertragung durch den 8-cm-Lautsprecher oder den Ohrhörer lauschen.

- 3 Wellenbereiche UKW, MW, LW mit LED-Funktionsanzeige
- PLL-Synthesizer-Senderabstimmung
- Je 7 Stationstasten für UKW und AM
- Spannungsversorgung über Batterie



### Neu: ICF-M 10 WA

Wenn Sie ein Radio überallhin mitnehmen wollen, ist dieser superflache Taschenspieler die richtige Musik- und Informationsquelle.

Der extrem flache Samarium-Kobalt-Lautsprecher ermöglicht einerseits die geringe Gehäuse-tiefe von nur 20 mm und andererseits eine Klangqualität, die vielen größeren Geräten in nichts nachsteht. Das gilt natürlich auch für die Technik. Denn was der Kleine auf diesem Gebiet vorweist, ist einfach großartig. Wenn der elektronische Sendersuchlauf seine Funktion aufnimmt, erfolgt die Senderabstimmung ebenso schnell wie präzise. Denn das ICF-M 10 WA arbeitet nach dem PLL-Synthesizer-Prinzip. Die Frequenzrastung in 50 kHz-Schritten sorgt für hervorragende Empfangseigenschaften. Jeweils 7 von Ihnen bevorzugte UKW- und MW-Sender lassen sich durch Stationstasten speichern. 14 Stationen stehen also permanent auf Abruf bereit.

- 2 Wellenbereiche UKW, MW
- PLL-Synthesizer-Empfänger (50 kHz-Raster)
- Elektronischer Sendersuchlauf
- Je 7 Stationstasten für UKW, MW



### ICF-3860 W

Dieses Taschenradio bietet alles, worauf junge Leute Wert legen. Neben dem flotten Design hat es die richtigen Abmessungen, um überall für heiße Musik zu sorgen. Am Strand oder bei der Radtour. Und das zu einem Preis, der das Sparbuch nicht zu sehr belastet. Dabei gibt es an der Ausstattung nichts auszusetzen. Feldeffekttransistoren im Empfangsteil sorgen für hohe Eingangsempfindlichkeit.

Optimale Sendereinstellung wird durch eine klar gegliederte Großflächen-Skala erleichtert. Mit der Leuchtanzeige für die Signalstärke sind Sie über die günstigsten Empfangsbedingungen immer im Bilde. Schließlich sorgt eine Spezialschaltung für lange Batterie-Lebensdauer dafür, daß das ICF-3860 W äußerst günstig in der Unterhaltung ist.

- 2 Wellenbereiche UKW, MW
- FET-Bestückung für hohe Eingangsempfindlichkeit
- Leuchtanzeige für Signalstärke
- Spezialschaltung für lange Batterie-Lebensdauer

## Koffer- und Taschenradios



**ICF-7800**  
 Dieses Klapp-Radio steckt viele andere in die Tasche. Seine beispielhafte Konstruktion beginnt schon beim Lautsprecher, der in einem separaten Gehäuseteil untergebracht ist. Das Prinzip entspricht dem einer geschlossenen Box, bietet also beste Voraussetzungen für optimale Klangeigenschaften bei geringen Abmessungen.

Doch es wäre kein echter Sony, wären nicht auch Technik und Ausstattung des Empfangsteils vorbildlich. 3 Wellenbereiche - UKW, (mit abschaltbarer AFC), MW und KW - gewährleisten eine große Programmauswahl. Die zwei Teleskop-Antennen (KW/UKW) fangen zuverlässig Ihre Wunschprogramme ein. Ein weiteres Ausstattungsmerkmal ist in dieser Klasse fast einmalig: Separate Regler für Höhen und Tiefen sorgen stets für guten Ton. Damit Sie keine Sendung verpassen, wenn Sie gerade in der Sonne liegen, stellt der integrierte Timer (von 3 Minuten bis zu 8

Stunden vorprogrammierbar) das Radio zur gewünschten Zeit auf Empfang.

- 3 Wellenbereiche: UKW, MW, KW
- Kombiniertes Anzeigeelement für Senderfeinabstimmung, Tuning, Batteriekontrolle und Timer
- Elektrische Zeitschaltuhr
- Lautsprecher in separatem Gehäuseteil
- Bässe und Höhen getrennt regelbar
- Spannungsversorgung über externes Netzteil oder Batterie

**TFM-6160 W**  
 Ob im Büro oder unterwegs, das TFM-6160 W ist überall zu Hause. Denn Unabhängigkeit von der Steckdose auf der einen und hohe Leistungsfähigkeit bei geringen Abmessungen auf der anderen Seite machen dieses Taschenradio zu einem äußerst mobilen Alleinunterhalter. Der 8-cm-Breitbandlautsprecher gibt voll und kräftig das wieder, was Sie über die 2 Wellen-



bereiche UKW und MW eingelangt haben. Darüber hinaus ermöglicht eine Tonkontrolleinrichtung Klangfarbenkorrekturen. Doch auch die besten Wiedergabequalitäten eines Taschenradios nutzen nur wenig, wenn die Empfangsleistung nicht mithalten kann. Bei diesem Sony sorgt ein Keramik Filter für hohe Trennschärfe und somit für ausgezeichnete Empfangsqualität. Eine LED-Anzeige im Bereich der über-

sichtlichen Sender-Skala vereinfacht die Sendereinstellung.

- 2 Wellenbereiche: UKW, MW
- Teleskopantenne für UKW, eingebaute Ferritantenne für MW
- LED-Anzeige zur Senderfeineinstellung
- Keramik-Filter für hohe Trennschärfe
- 8-cm-Breitbandlautsprecher



### ICF-C 33 W

Ob Sie das ICF-C 33 W als Uhr betrachten, die für gute Musik sorgt, oder als Radio, das Sie summend oder singend weckt und Ihnen ständig Datum, Weckzeit sowie Uhrzeit anzeigt, ist eigentlich egal. Denn in beiden Funktionen besticht dieses Uhrenradio durch seine hervorragenden Leistungen.

Beim Empfänger teil stehen mit UKW und MW zwei Wellenbereiche zur Verfügung. Ein großdimensionierter Lautsprecher bringt Ihnen die Musik in guter Qualität zu Ohren. Das LCD-Multidisplay zeigt die Zeit exakt an. Dafür sorgt zuverlässig die eingebaute Quarzregelung. Die Hellig-

keit des Anzeigefeldes paßt sich automatisch der Raumhelligkeit an, so daß Sie tagsüber übersichtlich informiert sind und nachts nicht durch ein zu helles Leuchtfeld um den Schlaf gebracht werden.

Ein Zeichen wegweisender Sony Technik ist auch das Power Back Up-System, das auch bei Stromausfall genaue Uhr- und Weckzeit durch einen Stromspeicher gewährleistet.

- 2 Wellenbereiche: UKW, MW
- Quarzzeitregelung
- LCD für Uhrzeit, Weckzeit und Datum paßt sich automatisch der Raumhelligkeit an
- Power Back Up-System

## Uhrenradios



#### Neu: ICF-C 20 W

Dieses neue Uhrenradio geht mit der Zeit. Und das in jeder Beziehung. Denn das Radioteil mit den Wellenbereichen UKW und MW bietet die Möglichkeit, zwei verschiedene Sender auf Abruf bereit zu halten. Erreicht wird diese komfortable Bedienung durch getrennte Senderwahl für die beiden Wellenbereiche. Ein 10-cm-Lautsprecher mit der hohen Ausgangsleistung von 1 Watt sorgt für ausgezeichnete Klangeigenschaften.

Die Uhr des ICF-C 20 W steht dem Radioteil in Bezug auf Zuverlässigkeit und Leistungsfähigkeit in nichts nach. Die Uhrzeit wird über ein LED-Display übersichtlich angezeigt. Ein kleiner integrierter Akku speichert Strom, mit dem die Funktionen der Uhr auch dann exakt angezeigt werden, wenn der Netzstrom ausfallen sollte.

Jetzt müssen Sie sich nur noch entscheiden, ob Sie sich von Musik oder von einem angenehmen Summton morgens wecken lassen.

- 2 Wellenbereiche: UKW, MW mit getrennter Senderwahl



- Gute Klangeigenschaften durch hohe Ausgangsleistung
- Digitale Zeitanzeige
- Power Back Up-System

#### ICF-C 11 W

Mit dem ICF-C 11 W bietet Sony ein Uhrenradio, das sowohl im Design als auch in der Technik eine außergewöhnliche Erscheinung ist. Daß auch der günstige Preis zu den positiven Eigenschaften zählt, ist diesem eleganten Modell nicht anzusehen.



Sein Digital-Fluoreszenz-Display zeigt die Zeit in großen, brillanten Ziffern an, deren Helligkeit über den Auto Dimmer automatisch gesteuert wird. Sie haben die Wahl, ob Sie morgens mit Musik oder Summton geweckt werden wollen. Darüber hinaus können Sie abends mit Musik einschlummern, bevor der Sleep

Timer das Gerät automatisch ausschaltet.

- 2 Wellenbereiche: UKW, MW
- Digital-Fluoreszenz-Display mit Auto-Dimmer
- Sleep Timer schaltet das Gerät nach einer Stunde automatisch ab
- 24-Stunden-Alarmsystem mit Wiederholungs-Automatik

Wellenw

Es bereitet schon besonderen Spaß, mit einem Sony Weltempfänger in die Ferne zu schweifen. Denn bei allen hier vorgestellten Modellen sorgt die wegweisende Technik für Empfangsleistungen, die Ihnen das Neueste aus allen Teilen der Welt nahebringen.

So arbeitet z. B. unser Spitzenmodell CRF-320 A wie kommerzielle Stationen nach dem Doppel-Supertret-Prinzip und sorgt somit für optimalen Empfang auf allen Kurzwellen-Bändern. PLL-Synthesizer-Abstimmung, Noise Blanker, HF-Verstärkungsregler, Dual-Gate-FET's, Bandspreizung und Antennen-Trimmer sind nur einige Beispiele dafür, wie Sony die Leistungsfähigkeit der Weltempfänger konsequent optimiert.

Dazu gesellt sich ein Bedienungskomfort, der Ihre Weltreisen zu einer sehr bequemen Angelegenheit macht. So beispielsweise das neuartige Tuning-System des ICF-200L, bei dem Sie über 10 Tipptasten die gewünschte Frequenz eingeben. Alles Weitere besorgt dann der automatische Sendersuchlauf, der auf Wunsch auch einen vorprogrammierten Sendebereich abfragt.

Alles in allem können Sie ganz sicher sein, mit jedem der Sony Weltempfänger den Reiz ferner Länder sehr gründlich und komfortabel kennenzulernen.



#### CRF-320 A

Mit diesem Empfänger der Spitzenklasse steht Ihnen die ganze Welt offen. Er verfügt über eine Technik, die sich an der kommerzieller Stationen orientiert. Wichtig für Radio-Anhänger, die gerne in die Ferne schweifen, sind vor allem die 29 Kurzwellen-Bänder, die von UKW (mit abschaltbarer AFC), MW und LW ergänzt werden. Der

CRF-320 A ist als Synthesizer-Tuner mit Quarzsteuerung ausgelegt und zeigt die Frequenz mit einer Genauigkeit von 1 kHz auf einem fünfstelligen Digital-Display an.

Wie professionelle Geräte arbeitet der CRF-320 A im KW-Bereich nach dem Doppelüberlagerungs-Prinzip. Das Ergebnis ist ein Kurzwellenempfang mit hoher Empfindlichkeit und beispielhafter

## Weltempfänger





Qualität. Dazu tragen neben dem Bandbreitenschalter auch der HF-Verstärkungsregler und der Noise Blanker bei, der Störpulse im KW-Bereich ausblendet. Und nicht zuletzt der Preselector, mit dem Außenantennen optimal angepaßt werden können. Darüber hinaus sichert eine Quarz-Oszillator-Schaltung stabilen SSB- und CB-Betrieb. Ein Muting-Schalter

zur Unterdrückung von Zwischenstationsrauschen sorgt dafür, daß auch im UKW-Bereich die Empfangsqualität vorbildlich ist.

- Weltempfänger mit 29 KW-Bändern, UKW, MW, LW
- Synthesizer-Tuner mit Quarzsteuerung
- Fünfstelliges Digital-Display für KW
- Kristall-gesteuerter Frequenz-

Oszillator

- Skaleneichung
- Umschaltung auf Normalband und Schmalband für optimale Trennschärfe
- FM-Muting
- Quarzuhr mit LCD-Digitalanzeige und Timer-Funktion
- Spannungsversorgung: Netz, Batterie, Autobatterie

## ICF-6800 W

Auch der ICF-6800 W hat einen festen Platz im kleinen Feld der absoluten Spitzenklasse unter den Weltempfängern. Über 29 KW-Bänder haben weltoffene Hörer das unvergleichliche Vergnügen, weit in die Ferne zu schweifen. Der Kurzwellenbereich wird von 1,6 bis 30 MHz lückenlos erfasst und in kHz-Schritten abgerufen. Das Gerät arbeitet nach dem PLL-Synthesizer-Prinzip und gewährleistet ausgezeichneten Empfang. Das gilt uneingeschränkt auch dann, wenn die Wellen von der eingebauten Stabantenne empfangen werden. Darüber hinaus kann das Hörvergnügen mit einer aktiv angepaßten Außenantenne noch gesteigert werden.

Für UKW und MW steht sowohl eine fünfstellige Digital- als auch eine Analog-Anzeige zur Verfügung. Daß sich die Skalenbeleuchtung nach 20 Sekunden automatisch abschaltet, kennzeichnet den vorbildlichen Bedienungskomfort ebenso wie die Weltzeitkarte, Kartenleselampe, Anschlüsse für Kopfhörer, Ohrhörer, Schalluhr, Tonbandgerät und vieles andere mehr.

- 29 KW-Bänder, UKW, MW
- Digital-Frequenzanzeige für KW/MW
- PLL-Synthesizer-Tuner
- Quarzstabilisierter Oszillator
- BFO, schaltbar für USB, LSB und CW
- FET im KW-Empfangsteil
- Wide/Narrow-Schalter für Bandspreizung
- Antennen-Trimmer für optimale KW-Abstimmung
- Spezial-Abstimmungsskala für Baß-Regler
- Separate Höhen- und Baß-Regler
- Verstellbare Gerätefüße
- Spannungsversorgung über Netz, Batterie, Autobatterie



## ICF-6700 W

Durch drei getrennte Kurzwellen-Bereiche ist der ICF-6700 W in der ganzen Welt zu Hause. Auch er bietet wie alle Sony Weltempfänger eine aufwendige Technik, die für hervorragende Empfangseigenschaften sorgt: Dual-Gate-MOS-Feldeffekttransistoren, Keramikfilter, IC's, HF-Verstärkerregler und elektronisch abstimmbare Antennenkreis. Darüber hinaus sind die Bereiche USB, LSB und CW über den BFO-Schalter zugänglich. Die fünfstelligen digitale Frequenzanzeige, ein Wide/Narrow-Schalter und AFC sorgen für optimale Abstimmpräzision.

- Tragbarer Weltempfänger mit den Empfangsbereichen 3 KW, UKW, MW
  - Digitale Frequenzanzeige (fünfstellig)
  - Antennen-Trimmer für optimale KW-Abstimmung
  - BFO, schaltbar für USB, LSB und CW
  - FET im Kurzwelleneingangsteil
  - HF-Verstärkerregler
  - Weltzeitkarte
  - Separate Höhen- und Baß-Regler
  - Externer Antennenanschluß
  - Spannungsversorgung: Netz, Batterie, Autobatterie
- Das Modell ICF-6700 L ist zusätzlich mit LW ausgestattet.

# Weltempfänger



- Automatischer Sendersuchlauf
- Durchstimmbarer AM-Bereich von 0,15-26,1 MHz in 1 kHz-Schritten
- SSB (CW-Empfangsmöglichkeit)
- Sleep-Timer-Funktion
- Kompakte Bauweise
- Hohe Ausgangsleistung von 1,6 Watt
- Spannungsversorgung über externes Netzteil oder Batterie

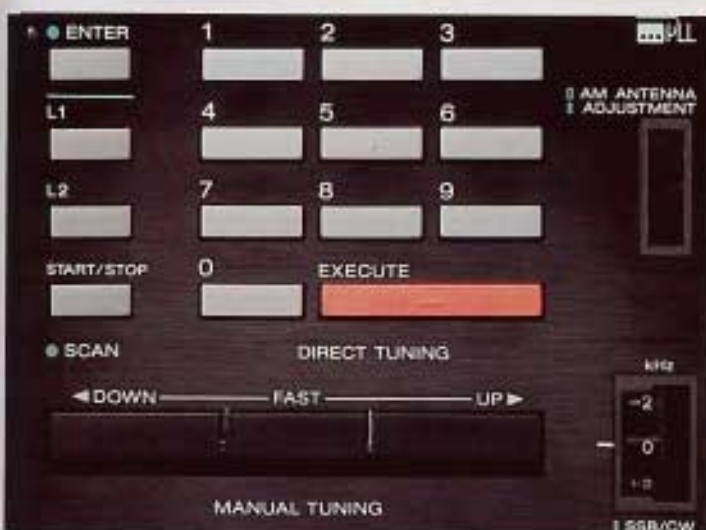

### Neu: ICF-2001

Mit diesem Sony der Welt zu lauschen ist ein besonders bequemes Vergnügen. Dafür sorgt ein neuartiges Tuning-System, mit dem Sie die gewünschte Frequenz über 10 Tipptasten eingeben können. Nach dem Druck auf die Executive Taste stellt Auto Search automatisch den gewünschten Sender ein. Auch wenn Sie den AM-Bereich im kHz-Raster abhören wollen, können Sie dies über den automatischen Sendersuchlauf tun. Dabei kann der vom Suchlauf abzutastende Bereich vorgegeben werden. Die Steuerung durch Mikroprozessoren hat noch einen weiteren Vorteil: Der AM-Bereich ist von 0,15 bis 26,1 MHz durchstimmbar. Das heißt, daß die sonst übliche Bereichsumstellung entfällt.

Der FM/AM-Empfänger arbeitet nach dem PLL-Synthesizer-Prinzip und gewährleistet neben exakter Abstimmung eine hohe Stabilität der Empfangsfrequenz. Und damit das alles auch gut klingt, verfügt der ICF-2001 über einen 10-cm-Lautsprecher sowie Schieberegler für Bässe und Höhen.

- FM/AM-Empfangsteil nach dem PLL-Synthesizer-Prinzip
- Mikroprozessorgesteuertes Radioteil
- Tuning über numerische Frequenzeingabe





**SONY FM/MW/SW 7BAND RECEIVER ICF-7600W**  
 FREQ. RANGE: FM 87.5 - 108 MHz MW 530 - 1605 kHz  
 SW<sub>1</sub> 3.900 - 4.800 MHz SW<sub>2</sub> 5.950 - 6.200 MHz SW<sub>3</sub> 9.500 - 13.800 MHz  
 SW<sub>4</sub> 11.700 - 12.600 MHz SW<sub>5</sub> 15.100 - 15.500 MHz  
 BATTERY SUPPLY: 1.5V x 4 USE IEC RB OR EQUIVALENT

MADE IN JAPAN  
 FTZ-PRÜFNUMMER



(CAUTION) KEEP BATTERIES OUT, IF YOU MAINLY USE EXTERNAL POWER SUPPLY.

### Neu: ICF-7600 W

Dieser Empfänger bietet weltgewandten Hörern ausgezeichnetes Leistungsvermögen bei geringen Abmessungen. Neben UKW und MW haben Sie die Wahl zwischen 5 Kurzwellen-Bändern. Teleskopantenne und integrierte Ferrit-Antenne sorgen dafür, daß Ihnen auf dieser Welt nichts verborgen bleibt. Die exakte Sendereinstellung wird durch ein LED für die Tuning-Anzeige erleichtert.

Und damit das, was Sie einfangen, auch gut klingt, bietet der 7,7-cm-Lautsprecher mit einer Ausgangsleistung von 350 mW beste Voraussetzungen für vollen Sound. Darüber hinaus kann der Klang über einen dreistufigen Regler dem entsprechenden Ereignis optimal angepaßt werden.

Wie dem Empfang, so sind auch den Einsatzmöglichkeiten des ICF-7600 W kaum Grenzen gesetzt. Denn an Energie nimmt er das, was gerade zur Verfügung steht. Strom aus der Steckdose über ein externes Netzteil, Batterie und Autobatterie.

- Handlicher Weltempfänger mit 5 KW-Bändern, UKW und MW
- LED-Tuning-Anzeige
- Einbaute Teleskop- und Ferrit-Antenne
- Dreistufige Klangregelung mit News-Position
- Weltzeitkarte auf der Rückseite des Gerätes
- Spannungsversorgung: externes Netzteil (AC-66), Batterie, Autobatterie

# Weltempfänger



### Neu: TCM-280

Mit diesem flachen Mono-Cassette-Recorder sind Sie immer gut im Geschäft. Denn der TCM-280 beeindruckt nicht nur durch sein vorbildliches Design, sondern auch durch eine technische Ausstattung, die praktisch keine Wünsche offenläßt. So können z. B. die Funktionen START und STOP über ein externes Mikrofon oder einen Fußschalter bedient werden. Natürlich ist die Aufnahme auch über das empfindliche, integrierte Elektret-Kondensator-Mikrofon möglich.

Durch den Pre-End-Alarm werden Sie rechtzeitig darauf hingewiesen, wann das Band zu Ende geht (bei normalem Betrieb durch LED, bei Kopfhörer-Betrieb durch ein akustisches Signal). So können Sie ganz sicher sein, daß die Aufnahme nicht unverhofft unterbrochen wird.

- Superflacher Cassette-Recorder mit Metallgehäuse und Präzisionsmechanik
- Pre-End-Alarm über LED oder Kopfhörer
- Eintasten-Bedienung bei Aufnahme
- Schnellwiedergabe zur Aufnahmekontrolle
- Eingebautes Elektret-Kondensator-Mikrofon
- Start/Stop Fernbedienungs-möglichkeit über externes Mikrofon oder Fußschalter

### TCM-600 B

Dieser Recorder ist immer zur Hand, wenn Sie ihn benötigen. Denn er ist leicht und kompakt und nicht viel größer als eine Standard-Cassette. Für Zuverlässigkeit und einfache Handhabung sorgt die vorbildliche technische Ausstattung. Das Gerät ist auf Einhandbedienung ausgelegt, mit separaten Tasten für Aufnahme und Pause. Das integrierte, hochempfindliche ECM-Mikrofon gewährleistet eine ausgezeichnete Tonqualität der Aufnahme. Ohne sich um die Aussteuerung zu kümmern, denn die wird von der SONY-O-MATIC automatisch übernommen. Die Cue/Review-Einrichtung ermöglicht Mithören bei schnellem Vor- und Rücklauf. Nahezu unbegrenzte Einsatzmöglichkeiten ergeben sich durch die Anschlüsse für externes Mikrofon, Ohrhörer, Fernbedienung und Fußschalter.

- Kompakt-Cassette-Recorder mit automatischer Aufnahme-Aussteuerung (SONY-O-MATIC)
- Eingebautes ECM-Mikrofon
- Einhandbedienung
- LED-Anzeige für Aufnahme- und Batteriekontrolle



### ECM-16

Sehr kleines Elektret-Kondensator-Mikrofon. Besonders für Aufnahmen mit Sony Diktiergeräten geeignet. Mit Clip zur Befestigung am Revers.



**BP-33**  
Auffadbarer Batteriesatz für  
TCM-600 B



**AC-35**  
Netzteil 220 V~/3 V=

# Mono-Cassette-Recorder



#### TCM-111

Dieser Mono-Cassettenrecorder steht Ihnen so zuverlässig zur Seite, daß Sie bereits nach kurzer Zeit nicht mehr auf ihn verzichten wollen. Dafür sorgen neben den geringen Abmessungen und der praktischen Einhandbedienung eine ganze Reihe fortschrittlicher Ausstattungsdetails: So das integrierte, schwenkbare ECM-Mikrofon, die LED-Anzeige für den Betriebszustand und das Pre-End-Warnsystem, das frühzeitig das Ende der Cassette durch ein akustisches Signal anzeigt.

Darüber hinaus gestattet die Edit-Funktion ein direktes Umschalten von „Wiedergabe“ zu „Aufnahme“, ohne die Stop-Taste zu betätigen. Damit Sie schnell und sicher bestimmte Aufnahmestellen finden, können Sie zwischen zwei Bandgeschwindigkeiten wählen. Dabei verhilft der servoregelte

Antrieb dem TCM-111 zu guten Gleichlaufeigenschaften und somit zu ausgezeichneter Aufnahme- und Wiedergabequalität.

- Mono-Cassettenrecorder mit servoregelmtem Antrieb
- 2 Bandlaufgeschwindigkeiten
- Pre-End-Alarm
- Integriertes, schwenkbare ECM-Mikrofon
- Edit-Funktion für direkten Übergang Aufnahme/Wiedergabe



**AC-66**  
Netzteil 220 V~/6 V-



#### TCM-121

Durch seine flexible Energieversorgung (Steckdose, Akku, Batterie oder Autobatterie) ist das TCM-121 praktisch unbegrenzt in seinen Einsatzmöglichkeiten: Im Auto, Flugzeug oder Zug sowie als vollwertiges Gerät zu Hause und am Arbeitsplatz. Dabei steht die umfangreiche Ausstattung in einem günstigen Verhältnis zum Preis.

Unkomplizierte Einhandbedienung, dreistelliges Bandzählwerk, hervorragende Gleichlaufeigenschaften und Edit-Funktion machen das TCM-121 zu einem praktischen elektronischen Notizbuch, das sich durch hohe Zuverlässigkeit auszeichnet.

- Mono-Diktier-Cassettenrecorder mit integriertem Mikrofon
- Edit-Funktion für direkten Funktionsübergang Wiedergabe/Aufnahme

- LED-Anzeige zur Überwachung des Betriebszustandes
- Akustisches Signal bei Cassetteende
- Automatische Endabschaltung
- Review-Funktion zum Mithören während des Rückspulvorgangs
- Dreistelliges Bandzählwerk



**BP-23**  
Aufladbarer Batteriesatz für TCM-111, TCM-121. Ausgangs-Gleichspannung 4,8 Volt.

## Mono-Cassettenrecorder



### Neu: TPS-L2

Dieser neue Stereo-Cassetten-Spieler mit Stereo-Kopfhörer vermittelt Unabhängigkeit, Freiheit und nicht zuletzt den vollen Stereo-Sound. Er ist kaum größer als eine Kompakt-Cassette und bringt die Musik in ausgezeichneter Qualität an die Kopfhörer.

Seine Mobilität macht ihn in jeder Situation zu einer Unterhaltungsquelle, die Schwung bringt, mit heißen Rhythmen den Blutdruck steigen läßt oder ganz sanft für Entspannung sorgt.

Einfach mitnehmen. Zum Jogging, aufs Skate-Board, an die Strand-Promenade oder ins Freibad. Den superleichten Kopfhörer an die Ohren, Lieblings-Cassette einlegen, Aufdrehen. Was dann erklingt, ist Musik für Ihre Ohren. So gut wie Live. Und das, wann und wo immer Sie wollen.

Über separate Lautstärkereger

für den linken und rechten Kanal läßt sich der Klang exakt ausbalancieren. Wenn Ihnen das alles zu zweit noch mehr Spaß macht, können Sie einen weiteren Stereo-Kopfhörer anschließen.

Zur Plauderstunde: Ein Druck auf die Hot-Line-Taste reduziert die Lautstärke und schaltet gleichzeitig das integrierte Mikrofon ein. Die Kopfhörer bleiben da, wo sie hingehören, die Musik spielt weiter.

- Stereo-Cassettengerät zur Wiedergabe gespielter Stereo-Cassetten
- Superleichter Stereo-Kopfhörer
- Hot-Line-Taste ermöglicht Verständigung, ohne das laufende Programm zu unterbrechen oder den Kopfhörer abzunehmen
- Separate Lautstärkereger für linken und rechten Kanal



- Anschlußmöglichkeit für zweiten Stereo-Kopfhörer

# WALKMAN

## Stereo-Cassettenplayer



#### Neu: M-400

Dank des geringen Gewichts von nur 230 g und der ultradünnen Bauweise (16 mm Gehäusetiefe) ist das M-400 für den mobilen Einsatz geradezu prädestiniert. Dabei verfügt es über eine vorbildliche Ausstattung, die der größerer Recorder kaum nachsteht.

Alle Bedienelemente sind auf Einhandbedienung ausgelegt. Die Umstellung der Bandgeschwindigkeit von 2,4 auf 1,2 cm/sec. ermöglicht eine Spieldauer von bis zu 2 Stunden mit einer Micro-Cassette.

Über das eingebaute Elektret-Kondensator-Mikrofon ist das Gerät jederzeit voll aufnahmebereit. Und wenn Sie die Aufnahme korrigieren wollen, erleich-

tert Add-On-Recording den Funktionsübergang von Wiedergabe zu Aufnahme: Nach dem Abhören des Bandes kann die Aufnahme-Taste direkt geschaltet werden.

- Handlicher Recorder für Micro-Cassette
- Einhandbedienung
- LED-Anzeige für Aufnahme und Batteriekontrolle
- Pause-Taste
- Add-On-Recording
- Pre-End-Alarm zeigt das bevorstehende Bandende durch LED an
- Eingebautes Elektret-Kondensator-Mikrofon
- 2 Bandgeschwindigkeiten: 1,2/2,4 cm/sec.
- Bandzählwerk



#### M-203

Dieser Recorder ist ein sehr angenehmer Reisebegleiter. Dafür ist neben der kompakten Bauweise die reichhaltige Ausstattung des M-203 verantwortlich.

Alle Funktionen sind mit einer Hand zu bedienen. Aufnahme, Wiedergabe und Pausentaste, die z. B. auch bei Diktatunterbrechungen lückenlos, einwandfreie Aufnahme gewährleistet.

Die LED-Anzeige für Aufnahme- und Batteriekontrolle ermöglicht ständige Überwachung der Funktion. Durch das dreistellige Bandzählwerk wird das Auffinden gewünschter Bandpassagen zu einer leichten Sache. Dazu trägt auch die Cue/Review-Funktion bei, die ein Abhören des Bandes

bei schnellem Vor- und Rücklauf gestattet. Zur Schonung der Micro-Cassette und der Batterien schaltet sich das Band am Ende automatisch ab. 2 Bandgeschwindigkeiten ermöglichen eine Aufnahmekapazität von bis zu 2 Stunden.

- Kompakter Recorder mit eingebautem, hochempfindlichem Mikrofon
- Einhandbedienung, Edit-Funktion
- LED-Anzeige für Aufnahme- und Batteriekontrolle
- Cue/Review-Funktion
- 2 Bandgeschwindigkeiten: 1,2/2,4 cm/sec.
- Bandzählwerk

## Micro-Cassetten-Recorder





### Neu: M-900

Der M-900 vertritt bei den Micro-Cassetten-Recordern eine neue Dimension im Bedienungskomfort. Denn über die übliche Bedienungsweise hinaus können hier alle wichtigen Funktionen auch über die serienmäßige Fernbedienung gesteuert werden. Dabei schließt die Logik-Schaltung Fehlbedienung aus. Durch die kompakte Bauweise und die Verwendung von Micro-Cassetten ist das Gerät sowohl für den mobilen wie auch für den stationären Einsatz ideal.

Die Integration eines hochempfindlichen Elektret-Kondensator-Mikrofons in der Fernbedienung macht ein zusätzliches externes Mikrofon überflüssig. Ein LCD-Bandzählwerk erleichtert das Auffinden bestimmter Bandstellen. Darüber hinaus besteht die Wahlmöglichkeit zwischen 2 Bandgeschwindigkeiten (1,2 und 2,4 cm/sec.). Die Spieldauer mit einer Micro-Cassette beträgt somit bis zu 2 Stunden. Die Pre-End-Alarm-Einrichtung signalisiert durch eine Leuchtdiode das bevorstehende Bandende.

• Micro-Cassetten-Recorder mit Fernbedienung



- Leichtgängige Tipptasten mit Logik-Schaltung
- Eingebautes Elektret-Kondensator-Mikrofon im Fernbedienungsteil
- Elektronisch gesteuerte

- Wiedergabe-Automatik
- Pre-End-Alarm
- Flüssigkristall-Bandzählwerk
- 2 Bandgeschwindigkeiten: 1,2 und 2,4 cm/sec.





STEREO CASSETTE-RECORDER CFS-F5L



### Neu: CFS-F 5 L

Dieser neue Radio-Recorder bietet alles, was ein mobiles Stereo-System der absoluten Spitzenklasse auszeichnet. Der CFS-5 L vereint in sich eine ganze Reihe technischer Leckerbissen.

Der Radioteil arbeitet auf 4 Wellenbereichen. Dabei macht eine LED-Tuning-Anzeige die exakte Sendereinstellung besonders einfach. Beim Recorder werden alle Funktionen über leichtgängige Tipptasten gesteuert. Oder über die serienmäßige Fernbedienung mit eingebautem Mikrofon. In beiden Fällen schließt eine Logik-Schaltung Fehlbedienungen aus. Der Automatic Music Sensor findet vorprogrammierte Musiktitel auf dem Band automatisch wieder. Der dreistufige Bandarten-

Wahlschalter läßt die Verwendung hochwertiger Reisesenbänder zu.

Die aufwendigen Lautsprecher-Systeme des CFS-F 5 L garantieren, daß die Radio- oder Recorder-Musik auch gut bei Ihnen ankommt. Beiden Kanälen verhilft ein 2-Weg-Koaxial-Lautsprecher zu gutem Ton. Und durch die hohe Ausgangsleistung von 2 x 7,5 Watt stehen für alle Musikrichtungen genügend Reserven zur Verfügung. Die aktuelle Leistungsabgabe wird über ein 2 x 10 Segment-LED angezeigt.

- Stereo-Radio-Recorder mit 4 Wellenbereichen
- LED-Tuning- und Stereo-Anzeige
- 2-Weg-Koaxial-Lautsprecher für jeden Kanal
- Ausgangsleistung 2 x 7,5 Watt, Anzeige über LED

- Recorder mit AMS
- DOLBY®-Rauschunterdrückung
- Bandarten-Wahlschalter mit Metal Tape-Position
- 2 eingebaute ECM-Mikrofone
- Serienmäßig mit Fernbedienung ausgestattet
- Bedienung am Gerät und der Fernbedienung über leichtgängige Tipptasten.



## Stereo-Radio-Recorder



### Neu: CFS-81 L

Dieser Stereo-Radio-Recorder ist ein mobiles Musikzentrum, das dem anspruchsvollen Stereo-Fan an allen Orten gute Unterhaltung liefert. Der große Spaß beginnt schon beim Radioteil, das durch die 4 Wellenbereiche UKW, MW, LW und KW den Empfang der wichtigsten Sender gestattet.

Auch der Recorder besticht durch seine beispielhafte Ausstattung. So steht er in seinen Möglichkeiten den HiFi-Cassettendecks kaum nach. Durch den Automatic Music Sensor können Sie vorgewählte Musiktitel schnell und exakt auffinden. Mic Mixing ermöglicht direkte Mikrofoneinblendungen, z. B. über die 2 eingebauten hochempfindlichen Elektret-Kondensator-Mikrofone. Dabei ist die Bedienung durch Einknopf-Aufnahme besonders einfach. Natürlich hat der Bandarten-Wahlschalter auch eine Position für Metallbänder vorzuweisen. Und damit das alles auch gut klingt, verfügt das CFS-81 L über ein 2-Weg-Lautsprecher-System von hoher Qualität.

- Hochwertiger Stereo-Radio-Recorder mit 4 Wellenbereichen: UKW, MW, LW und KW
- Eingebaute Teleskop-/Ferritantenne
- Externer Antennenanschluß
- Recorder mit Automatic Music Sensor
- 2 eingebaute ECM-Mikrofone
- Möglichkeit von Mikrofoneinblendungen
- Bandarten-Wahlschalter mit Metal Tape-Position
- 2-Weg-Lautsprecher-System für jeden Kanal
- Ausgangsleistung 2 x 7,5 Watt



### CFS-71 L

Der CFS-71 L ist ein echtes Kraftpaket, das Ihnen überall den vollen Stereo-Sound zu Ohren bringt. Und das in einer Qualität, die nichts zu wünschen übrig läßt. Dafür sorgen die 2-Weg-Lautsprecher-Systeme für den linken und rechten Kanal mit einer Ausgangsleistung von 7,5 Watt je Kanal. Genügend Power also, das Beste aus den Programmquellen herauszuholen. Und auch diese repräsentieren hervorragende Stereo-Technik. Zum einen der Radioteil mit 4 Wellenbereichen sowie IC-

und FET-Bestückung für sehr gute Empfangsqualität. Zum anderen der Recorder mit Bandarten-Wahlschalter, Automatic Music Sensor, LED-Anzeige zur Aussteuerung und vielem anderen mehr.

- Stereo-Radio-Recorder mit 4 Wellenbereichen: UKW, MW, LW, KW
- Integrierte Teleskop-/Ferritantenne
- Cassette-Teil mit AMS
- LED-Aussteuerungs-Instrumente
- Bandarten-Wahlschalter zur optimalen Anpassung an die

jeweilige Bandsorte

- 2-Weg-Lautsprecher je Kanal
- Ausgangsleistung 15 Watt
- Stromversorgung über eingebautes Netzteil oder Batterie



DOLBY ist das eingetragene Warenzeichen der DOLBY LABORATORIES INC.



#### Neu: CFS-47 L

Es ist ein besonderes Vergnügen, den CFS-47 L einzuschalten. Wenn Sie z. B. mal so richtig abschalten wollen. Dabei spielt es keine Rolle, ob Sie die Musik über Radio oder vom Recorder abhören.

So verfügt der Radioteil über eine vorbildliche Ausstattung. Mit 4 Wellenbereichen (UKW, MW, LW, KW) bringt Ihnen das Gerät die wichtigsten Sender ins Haus oder dorthin, wo immer Sie sich gerade erholen. Wenn Sie lieber Ihr eigenes Programm hören, schalten Sie um auf Cassette.

Der Automatic Music Sensor sucht automatisch vorprogrammierte Musikstücke auf dem Band. Und damit die Qualität der Aufnahme dem Original so gut wie nicht nachsteht, können Sie über zwei Level Meter die Aufnahme-

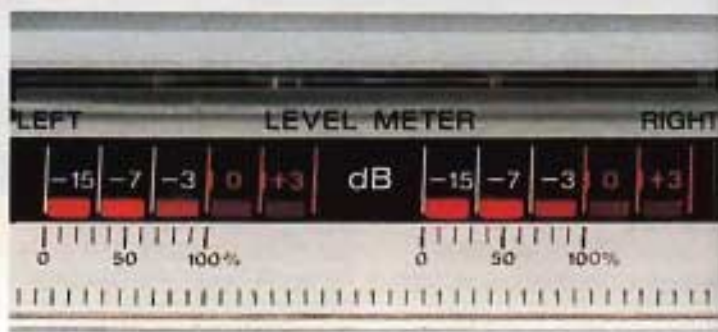

aussteuerung überwachen. Zwei 10 cm-Lautsprecher und die Ausgangsleistung von 3,5 Watt je Kanal garantieren ausgezeichnete Klangeigenschaften.

- Stereo-Radio-Recorder mit 4 Wellenbereichen: UKW, MW, LW, KW
- Cassetten-Teil mit AMS
- 2 Level-Meter zur Kontrolle

- der Aussteuerung
- Zwei 10-cm-Lautsprecher
- Ausgangsleistung 2 x 3,5 Watt
- 2 eingebaute Elektret-Kondensator-Mikrofone
- Anschlußmöglichkeiten: Stereo-Kopfhörer, externe Lautsprecher
- Energieversorgung über integriertes Netzteil oder Batterien

## Stereo-Radio-Recorder



**Neu: CFS-45 L**

Mit dem neuen Stereo-Radio-Recorder CFS-45 L sind Sie nicht nur in der Wahl der Programmquelle, sondern auch bei der Suche nach einem geeigneten Standort flexibel. Ob Sie ihn über die Steckdose oder Batterien mit Energie versorgen, dieser Alleinunterhalter bietet Ihnen jede Menge Abwechslung.

Beim Radioteil haben Sie die Auswahl unter den Wellenbereichen UKW, MW, LW und KW. Sie können also alle wichtigen Sender nach geeigneter Musik absuchen. Wenn Sie Ihr Programm lieber selbst zusammenstellen, bietet der Recorderteil dazu die besten Voraussetzungen. Für welche Musik Sie sich auch immer entscheiden, der Sound ist großartig. Dafür

- sorgen die beiden 10-cm-Lautsprecher. Oder z. B. der Stereo-Kopfhörer Sony MDR-3, der als Zubehör erhältlich ist.
- Stereo-Radio-Recorder mit den Wellenbereichen UKW, MW, LW und KW
- Gute Klangeigenschaften durch 2 x 3,5 Watt Ausgangsleistung
- Zwei 10-cm-Lautsprecher
- 2 eingebaute Elektret-Konden-

- sator-Mikrofone
- Soft-Eject-Cassettenfach
- Ausgänge: Kopfhörer, ext. Lautsprecher, DIN-Buchse
- Spannungsversorgung wahlweise über eingebautes Netzteil oder Batterien



**Neu: CFM-33 L**

Daß gute Unterhaltung nicht teuer sein muß, beweist dieser neue Mono-Radio-Recorder von Sony. Durch seine umfangreiche Ausstattung läßt er praktisch keine Wünsche offen. Der Radioteil verfügt über die 4 Wellenbereiche UKW, MW, LW und KW. Sie können sich also aus

dem großen Angebot in- und ausländischer Sender Ihr Lieblingsprogramm wählen. Und direkt auf Cassette festhalten. Denn der Recorder ist jederzeit einsatzbereit. Gleichgültig ob Sie überspielen oder über das integrierte, empfindliche Mikrophon aufzeichnen wollen. Darüber hinaus können Sie die Aufzeichnung beim schnel-

- len Vor- und Rücklauf abhören und somit jede gewünschte Bandstelle schnell auffinden. Das 2-Weg-Lautsprecher-System sorgt für den richtigen Sound.
- Mono-Radio-Recorder mit 4 Wellenbereichen: UKW, MW, LW, KW
- Recorderteil mit eingebautem Mikrophon
- Mithörmöglichkeit bei schnellem Vor- und Rücklauf
- Bandzählwerk
- Anschlußmöglichkeit für Ohrhörer
- 2-Weg-Lautsprecher System
- Ausgangsleistung 4 Watt
- Spannungsversorgung wahlweise über das eingebaute Netzteil oder Batterien



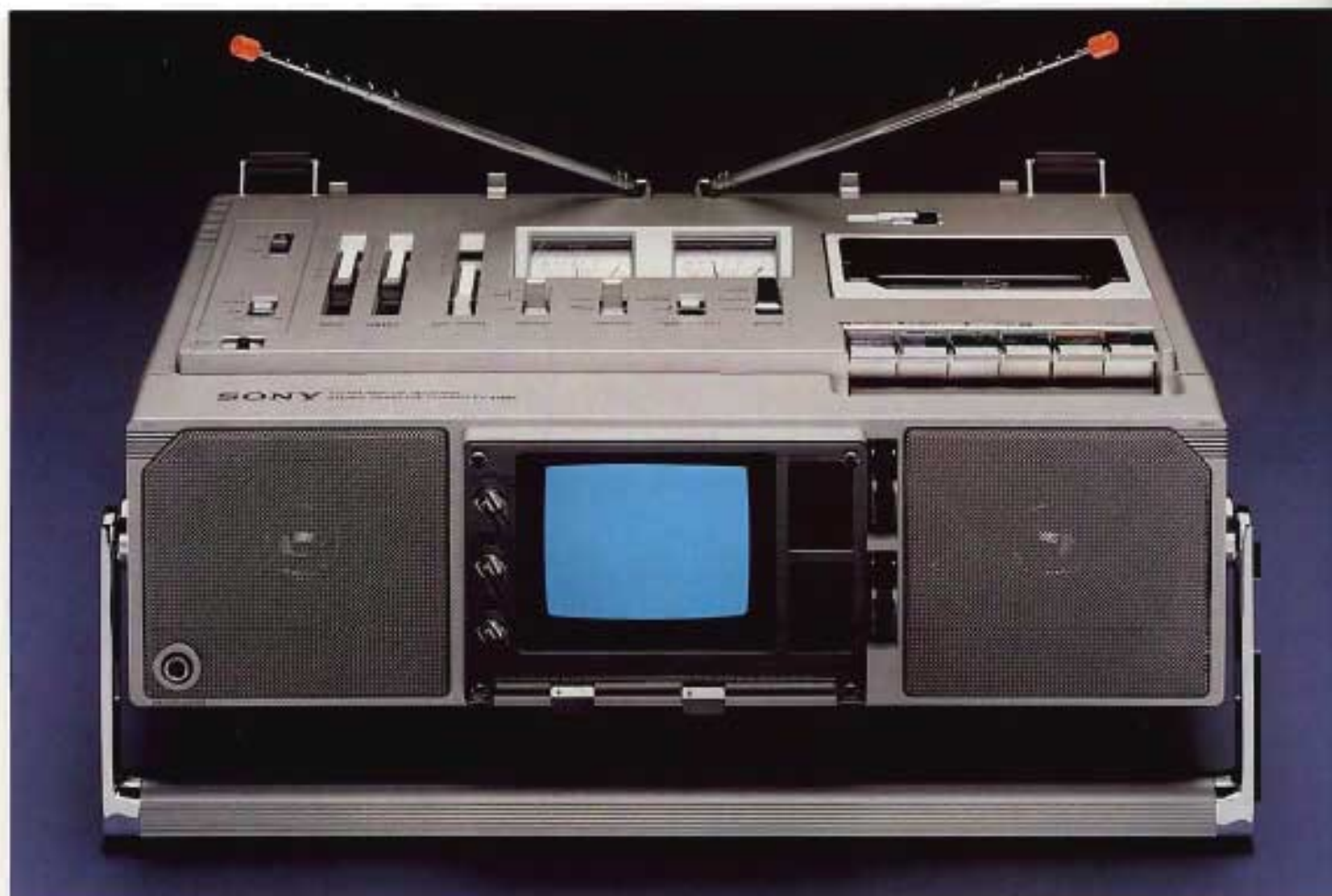

#### FX-414 BE

Mit dem FX-414 BE bietet Sony ein komplettes audiovisuelles Zentrum, das hervorragende Unterhaltung auf kleinstem Raum konzentriert: Schwarz/Weiß-Fernseher, Radio, Recorder. Und um das Vergnügen noch zu steigern, ist die Musik von UKW und vom Recorder in ausgezeichnetester Stereo-Qualität zu hören. Dafür sorgen 2 Spezial-Breitband-Lautsprecher mit einem Durchmesser von 10 cm.

Der Radioteil bringt Ihnen über UKW, MW und LW die wichtigsten Sender zu Gehör. Keramikfilter garantieren dabei gute Empfangseigenschaften.

Der Recorder weist neben dem servoregelmten Motor und den 2 integrierten Elektret-Kondensator-Mikrofonen auch eine Cue/Review-Mithör-Einrichtung auf.

Der Fernseher bringt auf 10 cm Bildschirmdiagonale ein gestochen scharfes Bild.

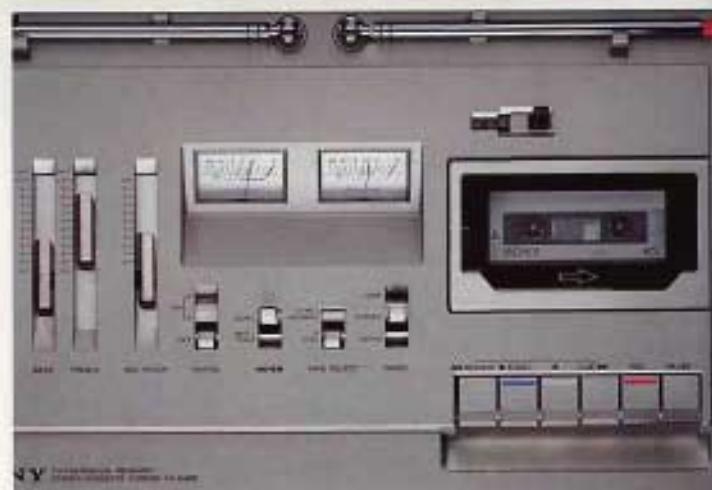

- Radioteil mit 3 Wellenbereichen: UKW, MW, LW
- Abschaltbares AFC für UKW
- Keramikfilter für gute Empfangseigenschaften
- 2 Stereo-Lautsprecher (Durchmesser 10 cm)
- Cassetten-Teil mit servoregelmten Motor für hohe

- Gleichlaufkonstanz
- Zweistufiger Bandarten-Wahlschalter
- Cue/Review-Mithör-Möglichkeit
- 2 eingebaute ECM-Mikrofone
- TV-Teil mit 10-cm-Bildschirm
- Rauchglas-Abdeckung
- 2 integrierte Stabantennen für Fernseh- und Radioempfang

## Radio-Recorder mit SW-Fernseher



### FX-412 E

Wie unterhaltsam auch kleine Dinge sein können, zeigt dieses Gerät sehr deutlich. Bei geringen Abmessungen vereinigt das FX-412 E eine große Zahl von Unterhaltungsmöglichkeiten. So bringt Ihnen der Radioteil über UKW, KW und MW auch weit entfernte Sender nahe. Dabei garantieren Keramikfilter hohe Trennschärfe und ausgezeichnete Empfangseigenschaften.

Der Recorder imponiert durch seine hohe Gleichlaufkonstanz, die durch den servogeregelten Motor erreicht wird. Über das eingebaute Elektret-Kondensator-Mikrofon können Sie direkt aufnehmen.

Auch Qualität und Ausstattung des Schwarz/Weiß-Fernsehers lassen nichts zu wünschen übrig: 10-cm-Bildschirmdiagonale, Bild und Ton sofort u. a. m.

- Radio-Teil mit 3 Wellenbereichen: UKW, KW, MW



- AFC (abschaltbar) für UKW
- Keramikfilter für hohe Trennschärfe
- 10-cm-Lautsprecher
- Recorder mit servogeregeltem Motor
- Integriertes ECM-Mikrofon
- Eintasten-Bedienung für Aufnahme
- Automatische Bandendabschaltung
- TV-Teil mit 10-cm-Bildschirmdiagonale
- Eingebaute Stabantenne für Fernseher und Radio
- Gegenlichtfilter



#### MDR-7

Dynamischer Stereo-Kopfhörer in offener Bauweise, der durch sein geringes Gewicht und ausgezeichnete Wiedergabequalität besticht. Weiter Frequenzbereich von 16 bis 22.000 Hz. Gewicht ohne Kabel 55 g, mit Kabel 100 g. Auch der MDR-7 hat den Kabelanschluß auf einer Seite.



#### MDR-5 A

Dynamischer Stereo-Kopfhörer in offener Bauweise. Frequenzgang 20 bis 20.000 Hz. Gewicht ohne Kabel nur 50 g, mit Kabel 95 g. Kabelanschluß auf einer Seite. Wie alle Sony Stereo-Kopfhörer ist auch der MDR-5 A mit einem 6,3 mm Klinkenstecker ausgerüstet.



#### MDR-3

Offener, dynamischer Stereo-Kopfhörer mit exzellentem Impulsverhalten. Extrem kleine und leichte Ausführung. Gewicht ohne Kabel nur 40 g. Übertragungsbereich: 20 bis 20.000 Hz.



#### ECR-800

Neuer Elektret-Kondensator-Kopfhörer von Sony für höchste HiFi-Ansprüche. Ultradünne Membrane. Ausgezeichneter Frequenz-

gang von 20 bis 40.000 Hz. Externer Anschlußadapter ECA 80.



#### ECR-400

Elektrostatischer Kopfhörer mit Elektret-Wandlerelementen. Ultradünne, trägheitsarme Membran für höchste Klarheit und

Durchsichtigkeit der HiFi-Wiedergabe. Frequenzgang von 20 bis 20.000 Hz. Anschluß über serienmäßigen Adapter.

## Kopfhörer





#### DR-Z 6

Dieser geschlossene Stereo-Kopfhörer arbeitet nach dem dynamischen Prinzip und hat gleichmäßigen Schalldruckverlauf im

gesamten Hörbereich vorzuweisen. Hörmuscheln aus resonanzarmem SBMC-Material. Übertragungsbereich: 20 bis 25.000 Hz.

#### DR-S 7

Geschlossener, dynamischer Stereo-Kopfhörer mit erstklassiger Ausstattung. Separate Lautstärke- und Klangregler an beiden Hör-

muscheln. Ausgeglichener Übertragungsbereich von 20 bis 20.000 Hz. Metallic-Ausführung.



#### DR-S 5

Dynamischer Stereo-Kopfhörer in offener Bauweise. Akustisch transparente Ohrkissen ermöglichen ungehinderte Kommunikation bei Musikbetrieb. Frequenzgang von 20 bis 20.000 Hz.

#### DR-S 4

Geschlossener Stereo-Kopfhörer nach dem dynamischen Prinzip. Separate Lautstärkereger für den linken und rechten Kanal. Übertragungsbereich: 20 bis 20.000 Hz.

#### DR-S 3

Preiswerter dynamischer Stereo-Kopfhörer in geschlossener Bauweise. Ausführung: mattschwarz. Weiter Frequenzgang von 20 bis 20.000 Hz.

**ECM-210 A**

Vielseitig einsetzbares Elektret-Kondensator-Mikrofon mit Richtcharakteristik. Frequenzgang von 50 bis 12.000 Hz. Batterie-Lebensdauer: ca. 10.000 Betriebsstunden. Anschluß: 6,3 mm Klinkenstecker.

**ECM-250 A**

Elektret-Kondensator-Mikrofon mit Nierencharakteristik. Kabellänge 5 m. Frequenzgang von 50 bis 14.000 Hz.

**ECM-260 F**

Elektret-Kondensator-Mikrofon mit Nierencharakteristik. Gleichermaßen für Instrumentalaufnahmen und Interviews geeignet. Frequenzumfang: 50 bis 14.000 Hz.

**ECM-290 F**

Dieses Elektret-Kondensator-Mikrofon mit Nierencharakteristik eignet sich für hochwertige Instrumentalaufnahmen mit HiFi-Cassettendeck oder Spulentonband. Weiter Frequenzgang von 30 bis 18.000 Hz.

**F-500**

Dynamisches Mikrofon mit Nierencharakteristik z. B. für Live-Aufnahmen mit dem Radio-Recorder. Frequenzgang von 80 bis 12.000 Hz. Auch als Modell 500 S mit Start/Stop-Fernbedienungsanschluß.

**F-320 A**

Dynamisches Mikrofon mit Nierencharakteristik. Betriebssteuerung über Ein/Aus-Schalter. Frequenzgang 100 bis 12.000 Hz. Eingebauter Windschutz vermeidet unerwünschte Störgeräusche. Anschluß: 6,3 mm Klinkenstecker.

# Mikrofone

**ECM-270 F**

Ausgezeichnetes Elektret-Kondensator-Mikrofon mit Nierencharakteristik. Frequenzgang von 40 bis 16.000 Hz. Stromversorgung über 1,5 V-Mignon-Zelle.

**ECM-99 A**

Elektret-Kondensator-Mikrofon in One-Point-Stereo-Ausführung mit 2 Kapseln. Nierencharakteristik für beide Kanäle. Ausgezeichnete Kanaltrennung. Übertragungsbereich: 50 bis 12.000 Hz.

**ECM-990 F**

Elektret-Kondensator-Mikrofon in One-Point-Stereo-Ausführung mit 2 Kapseln mit Nierencharakteristik. Aufnahmewinkel wählbar. Weiter Frequenzumfang von 40 bis 16.000 Hz.

**F-99 A**

Dynamisches Stereo-Mikrofon in One-Point-Ausführung mit 2 Kapseln. Nierencharakteristik für beide Kanäle. Ausgezeichnete Kanaltrennung. Übertragungsbereich: 80 bis 12.000 Hz.

**F-540**

Dynamisches Mikrofon mit Richtcharakteristik. Ideal für Sprachaufnahmen auch im Freien durch eingebauten Windschutz. Frequenzgang von 80 bis 13.000 Hz.

**ECM-B 11 A**

Vielseitiges Elektret-Kondensator-Mikrofon mit Nierencharakteristik. Naturgetreue Echo-Einrichtung im gesamten Frequenzbereich von 60 bis 13.000 Hz. Funktionswahl über dreistufigen Schalter mit den Positionen Ein/Aus/Echo. Anschluß: 6,3 mm Klinkenstecker.

**ECM-16**

Elektret-Kondensator-Mikrofon mit Kugelcharakteristik. Durch minimale Abmessungen und Ansteck-Clip sehr bequem zu handhaben. Anschluß mit 3,5 mm Klinkenstecker (passend zu Sony Diktiergeräten). Übertragungsbereich: 50 bis 13.000 Hz.

**ECM-150**

Mit einem Durchmesser von nur 8,5 mm und einer Länge von nur 15 mm eines der kleinsten Elektret-Kondensator-Mikrofone der Welt. Lavalier-Mikrofon mit Kugelcharakteristik. Zubehör: Windschutz, Übergangstecker für 3,5 und 6,3 mm-Klinkenbuchse. Übertragungsbereich: 40 bis 13.000 Hz.



### MX-510

- Mobiles 5-Kanal-Mischpult
- Eingänge für 4 Mono- oder 2 Stereo-Mikrofone
- 2 MIC-Eingänge umschaltbar auf Magnettonabnehmer
- Pan Pot-Überblendregler
- Summregler
- Stromversorgung mit Batterien oder Netzteil AC-122



### MX-670

Ein Mischpult mit außergewöhnlichen Qualitäten. Trotz der geringen Abmessungen hat es eine Ausstattung vorzuweisen, die Ihrer Kreativität beim Aufnahme- und Wiedergabevorgang praktisch keine Grenzen setzt. Darüber hinaus ist das MX-670 sehr mobil. Es kann

sowohl mit Netzstrom (externes Netzteil AC-122) als auch mit Batterien oder Autobatterie betrieben werden.

- Tragbares Mischpult mit 6 Mono-Kanälen
- Pan Pot-Überblendregler für alle Kanäle
- Eingangswahlschalter mit Off-

Position zur optimalen Anpassung der jeweiligen Programmquelle

- Kalibriert zur exakten Aussteuerung nachgeschalteter Geräte
- Cascaden-Schaltung
- VU-Meter zur Überwachung des Ausgangssignals

- Leichtgängige Flachbahnregler mit Markierungsmöglichkeit für alle Kanäle
- Stromversorgung über Batterie, externes Netzteil oder Autobatterie

## Mischpulte



**RK-112/113**  
Verbindet alle hochwertigen Geräte mit Cinch-Anschlüssen. Vergoldete Stecker, niedrige Kapazität. Länge: 1 bzw. 2 m.



**PC-1 A**  
Übergangsstecker: Klinkenstecker 3,5 mm – Klinkenbuchse 6,3 mm



**PC-2 A**  
Übergangsstecker: Klinkenstecker 6,3 mm – Klinkenbuchse 3,5 mm



**PC-33**  
Übergangsstecker für TPS-L2: 6,3 mm Klinkenbuchse – 3,5 mm Stereo-Klinkenstecker



**AC-35**  
Netzteil mit Ausgangs-Gleichspannung 3 Volt. (Für M-203, TCM-600 B)



**AC-66**  
Netzteil mit Ausgangs-Gleichspannung 6 Volt. (Für alle entsprechenden Sony Kofferradios und Recorder)



**AC-122**  
Stabilisiertes Universal-Netzteil mit umschaltbarer Ausgangs-Gleichspannung 4,5/6/12 Volt. (Z. B. für CRF-320 und Mischpulte)



**AC-456 C**  
Ausgangs-Gleichspannung 4,5 oder 6 Volt. Netzspannung umschaltbar 110/220 Volt.



**BP-23**  
Aufladbare Batterie mit Ausgangs-Gleichspannung 4,8 Volt. (Z. B. für TCM-111/121)



**BP-33**  
Aufladbare Batterie mit Ausgangs-Gleichspannung 3 Volt. (Für TCM-600 B, M-203)



**BP-61**  
Aufladbare Batterie mit Ausgangs-Gleichspannung 4,8 Volt. (Für CFM-800)



**DC-C 127 A**  
Autobatterie-Verbindungskabel. Ausgangsspannung umschaltbar 3/4, 5/6 Volt. Somit universell einsetzbar.



**BE-9 H**  
Cassetten-Löschgerät zum schnellen Löschen von Standard- und Micro-Cassetten.



**C-1C**  
Reinigungscassette für alle Cassetten-Spieler.



**KK-2**  
Reinigungssatz für hochwertige Tonband-, Cassetten- und Diktiergeräte. Zur schonenden und gründlichen Reinigung von Tonköpfen und Andruckrollen.



**HE-3**  
Entmagnetisierer für Tonköpfe und Bandführungselemente. Entmagnetisierte Köpfe verhindern „Drop-Outs“ und erhöhtes Rauschen.

# Zubehör

Receiver	STR-343 L	STR-V 45	STR-V 55	STR-V 5	STR-V 6
<b>FM-TUNER-TEIL</b>					
Empfangsbereich	87,5-108 MHz	87,5-108 MHz	87,5-108 MHz	87,5-108 MHz	87,5-108 MHz
FM-Antenne	300 Ohm symmetrisch 75 Ohm koaxial	300 Ohm symmetrisch 75 Ohm koaxial	300 Ohm symmetrisch 75 Ohm koaxial	300 Ohm symmetrisch 75 Ohm koaxial	300 Ohm symmetrisch 75 Ohm koaxial
PLL-Quarz-Synthesizer	nein	ja	ja	nein	nein
Rasterfrequenz	-	50 kHz	50 kHz	-	-
Elektronischer Suchlauf	nein	ja	ja	nein	nein
Stationsfester	5 x UKW	8	8	nein	nein
Digitale Frequenzanzeige	nein	ja	ja	nein	nein
Empfindlichkeit (Mono) nach IIF: bei -26 dB Rauschabstand:	1,8 µV 1,6 µV	1,8 µV -	1,8 µV -	1,4 µV (S/N - 26 dB) -	1,3 µV (S/N - 26 dB) -
Signalrauschabstand	69 dB Mono 64 dB Stereo	75 dB Mono 70 dB Stereo	75 dB Mono 70 dB Stereo	67 dB Mono 63 dB Stereo	70 dB Mono 65 dB Stereo
Selektion (Trennschärfe)	-	80 dB	80 dB	85 dB	55/85 dB
Spiegelfrequenz-Unterdrückung	-	85 dB	85 dB	80 dB	80 dB
Stereo-Übersprechdämpfung	-	45 dB	45 dB	-	-
AM-Unterdrückung	48 dB	50 dB	50 dB	60 dB	60 dB
Frequenzgang	40-12.500 Hz +0,5/-1,0 dB	30-15.000 Hz +0,5/-1,5 dB	30-15.000 Hz +0,5/-1,5 dB	30-15.000 Hz +0,2/-1,5 dB	30-15.000 Hz +0,2/-1,5 dB
Klirrfaktor bei 1 kHz: Mono Stereo	0,2% 0,3%	0,1% 0,15%	0,1% 0,15%	0,08% 0,25%	0,08-0,20% 0,15-0,40%
Pilotton-Unterdrückung	-	40 dB	40 dB	60 dB	60 dB
<b>AM-TUNER-TEIL</b>					
Empfangsbereiche	MW: 522-1.602 kHz LW: 150-350 kHz	MW: 530-1.605 kHz LW: 150-350 kHz	MW: 530-1.605 kHz	MW: 530-1.605 kHz	MW: 530-1.605 kHz
AM-Antenne	eingebaute Ferritantenne ext. Antennenanschluß	eingebaute Ferritantenne ext. Antennenanschluß	eingebaute Ferritantenne ext. Antennenanschluß	eingebaute Ferritantenne ext. Antennenanschluß	eingebaute Ferritantenne ext. Antennenanschluß
PLL-Quarz-Synthesizer	nein	ja	ja	nein	nein
Rasterfrequenz	-	1 kHz	1 kHz	-	-
Elektronischer Suchlauf	nein	ja	ja	nein	nein
Elektronischer Senderspeicher	nein	ja	ja	nein	nein
Empfindlichkeit	100 µV bei ext. Antenne	100 µV bei ext. Antenne	100 µV bei ext. Antenne	100 µV	100 µV
Klirrfaktor	0,3%	0,5%	0,5%	0,5%	0,5%
Signalrauschabstand	52 dB	50 dB	50 dB	50 dB	50 dB
Spiegelfrequenz-Unterdrückung	-	40 dB	40 dB	40 dB	40 dB
<b>VERSTÄRKER-TEIL</b>					
Musikleistung an 8 Ohm	-	-	-	2 x 130 Watt	2 x 175 Watt
Sinusleistung an 8 Ohm von 20-20.000 Hz	2 x 33 Watt 2 x 30 Watt	2 x 40 Watt	2 x 55 Watt	2 x 90 Watt 2 x 85 Watt	2 x 120 Watt 2 x 110 Watt
Klirrfaktor	unter 0,08% bei Nennleistung	unter 0,04% bei Nennleistung	unter 0,02% bei Nennleistung	unter 0,07% bei Nennleistung	unter 0,07% bei Nennleistung
Leistungsbandbreite	15-35.000 Hz	5-40.000 Hz	5-40.000 Hz +0/-1 dB	10-35.000 Hz	10-35.000 Hz
Dämpfungsfaktor	30 bei 1 kHz, 8 Ohm	50 bei 1 kHz, 8 Ohm	50 bei 1 kHz, 8 Ohm	40	40
Intermodulationsverzerrungen	unter 0,08% bei Nennleistung	unter 0,04% bei Nennleistung	unter 0,02% bei Nennleistung	unter 0,07% bei Nennleistung	unter 0,07% bei Nennleistung
Frequenzgang	10-50.000 Hz +0/-3 dB	5-50.000 Hz +0/-1 dB	5-200.000 Hz	5-50.000 Hz	5-50.000 Hz
Signalrauschabstand Phono Tape/Aux	75 dB 95 dB	80 dB 95 dB	80 dB MM - 68 dB MC 95 dB	75 dB 100 dB	75 dB 100 dB
Regelbereich Bässe Höhen	±8 dB bei 100 Hz ±8 dB bei 10 kHz	±10 dB bei 50 Hz ±10 dB	±10 dB bei 50 Hz ±10 dB	±10 dB bei 100 Hz ±10 dB bei 10 kHz	±10 dB bei 100 Hz ±10 dB bei 10 kHz
Filter Rumpel Höhen	-	12 dB/Okt. bei 15 Hz	12 dB/Okt. bei 15 Hz	6 dB/Okt. bei 50 Hz 6 dB/Okt. bei 9 kHz	6 dB/Okt. bei 50 Hz 6 dB/Okt. bei 9 kHz
Gehörhörliche Lautstärkeregelung	+8 dB bei 100 Hz	+10 dB bei 50 Hz +3 dB bei 10 kHz	+10 dB bei 50 Hz +3 dB bei 10 kHz	+10 dB bei 50 Hz +3 dB bei 10 kHz	+10 dB bei 50 Hz +3 dB bei 10 kHz
<b>EINGÄNGE</b>					
Phono (Eingänge insgesamt)	1 (Cinch)	1 (Cinch)	2 (Cinch)	1 (Cinch)	2 (Cinch)
Eingangsspannung/Impedanz	1,5 mV/50 kOhm	2,5 mV/50 kOhm	2,5 mV/50 kOhm - 0,25 mV/100 Ohm	2,5 mV/50 kOhm	2,5 mV/50 kOhm
Entzerrung RIAA	±0,5 dB	±0,5 dB	±0,5 dB	±0,5 dB	±0,5 dB
Phono (Moving Coil)	nein	nein	ja	nein	nein
Mikrofon	nein	nein	nein	nein	nein
Aux	nein	1 (Cinch)	1 (Cinch)	1 (Cinch)	1 (Cinch)
Eingangsspannung/Impedanz	-	150 mV/50 kOhm	150 mV/50 kOhm	150 mV/4,7 kOhm	150 mV/100 kOhm
Tape	1 (Cinch)	2 (Cinch)	2 (Cinch)	2 (Cinch)	2 (Cinch)
Eingangsspannung/Impedanz	150 mV/50 kOhm	150 mV/50 kOhm	150 mV/50 kOhm	150 mV/50 kOhm	150 mV/100 kOhm
DIN-Buchse	nein	nein	nein	5 polig	5 polig
Extern-Adopter	nein	nein	ja	nein	nein
<b>AUSGÄNGE</b>					
Rec out (Cinch)	1	2 (Cinch)	2	2 (Cinch)	2 (Cinch)
Ausgangsspannung/Impedanz	150 mV/10 kOhm	150 mV/10 kOhm	150 mV/10 kOhm	150 mV/4,7 kOhm	150 mV/4,7 kOhm
DIN-Buchse	nein	nein	nein	5 polig	5 polig
Extern-Adopter	nein	nein	ja, 1,5 V/2 kOhm	-	-
Kopfhörer	1 (Klinkenbuchse 6,3 mm) 8 Ohm	1 (Klinkenbuchse 6,3 mm) 8 Ohm	1 (Klinkenbuchse 6,3 mm) 8 Ohm	Klinkenbuchse 6,3 mm 8 Ohm	Klinkenbuchse 6,3 mm 8 Ohm
Lautsprecher	2 Paar	2 Paar, A, B, A+B	2 Paar, A, B, A+B	2 Paar, je 8 Ohm	2 Paar, je 8 Ohm
<b>ALLGEMEINE DATEN</b>					
Spannungsversorgung	220 V 50 Hz	220 V 50 Hz	220 V 50 Hz	110, 120, 220 oder 240 V 50/60 Hz	110, 120, 220 oder 240 V 50/60 Hz
Leistungsaufnahme	160 Watt	-	-	500 Watt	670 Watt
Halbleiter	-	-	-	6 IC's, 2 FET's, 55 Transistoren, 32 Dioden	6 IC's, 2 FET's, 58 Transistoren, 34 Dioden
Abmessungen (BxHxT) in cm	43 x 11 x 31,5	43 x 13,5 x 38	43 x 13,5 x 38	52,5 x 19,5 x 45	52,5 x 19,5 x 45
Gewicht	ca. 7,2 kg	9,3 kg	ca. 7,6 kg	18,7 kg	21,9 kg
Mitgeliefertes Zubehör	UKW-Banddipolantenne Bedienungsanleitung	Netzkaabel, UKW-Antenne Bedienungsanleitung	Netzkaabel, UKW-Antenne Bedienungsanleitung	Netzkaabel, UKW-Antenne	Netzkaabel, Blindstecker UKW-Antenne
Zubehör auf Wunsch	SONY Kopfhörer	SONY Kopfhörer	SONY Kopfhörer	SONY Kopfhörer	SONY Kopfhörer

STR-V 7	Kompaktanlagen	HST-99	HST-600	HMK-7000	HMK-9000
87,5-108 MHz	<b>FM-TUNER-TEIL</b>				
300 Ohm symmetrisch 75 Ohm asymmetrisch	Empfangsbereich 87,5-108 MHz				
FeS	FM-Antenne 300 Ohm symmetrisch 75 Ohm asymmetrisch				
FeS	Stationskosten Programmensensor				
FeS	Empfindlichkeit (Mono) nach IEC bei 20 dB Rauschstand 1,8 µV				
FeS	Signalrauschabstand 75 dB Mono 70 dB Stereo				
1,3 µV (S/N = 26 dB)	Selektivität (Trennschärfe) 40 dB				
70 dB Mono 85 dB Stereo	Spiegel Frequenz-Unterdrückung 60 dB				
55/80 dB	Stereo-Übersprechdämpfung > 40 dB				
20 dB	AM-Unterdrückung 54 dB				
60 dB	Frequenzgang 30-15.000 Hz ± 3 dB				
10-15.000 Hz ± 0,2/-1,5 dB	Wärtefaktor Mono 0,1% Stereo 0,3%				
0,08-0,20% 0,15-0,40%	Pfeifton-Unterdrückung -				
30 dB	mit FM-TUNER-TEIL				
10-15.000 Hz ± 0,2/-1,5 dB	Empfangsbereiche MW 522-1.600 kHz SW 5,8-15,8 MHz 150-350 kHz				
0,08-0,20% 0,15-0,40%	AM-Antenne eingebaute Ferritkernte Außenantennen-Anschluß				
30 dB	Elektronischer Senderspeicher Programmensensor				
10-15.000 Hz ± 0,2/-1,5 dB	Empfindlichkeit (S/N = 30 dB) MW 35 µV KW 20 µV, LW 100 µV				
0,08-0,20% 0,15-0,40%	Wärtefaktor (400 Hz) MW 0,5%, KW 0,5% LW 0,5%				
30 dB	Signalrauschabstand 50 dB				
10-15.000 Hz ± 0,2/-1,5 dB	Spiegel Frequenz-Unterdrückung -				
0,08-0,20% 0,15-0,40%	CASSETTEN-TEIL				
30 dB	Aufnahme-/Wiedergabe-System 4 Spur/Stereo				
10-15.000 Hz ± 0,2/-1,5 dB	Antrieb BSL-Motor, Servo				
0,08-0,20% 0,15-0,40%	Frequenzgang 30-17.000 Hz (FeCr)				
30 dB	Gleichlaufschwankungen ± 0,14% DIN				
10-15.000 Hz ± 0,2/-1,5 dB	VERSTÄRKER-TEIL				
0,08-0,20% 0,15-0,40%	Musikleistung 60 Watt pro Kanal an 8 Ohm				
30 dB	Stromleistung 40 Watt pro Kanal an 8 Ohm				
10-15.000 Hz ± 0,2/-1,5 dB	Frequenzgang 10-40.000 Hz (HF)				
0,08-0,20% 0,15-0,40%	Signalrauschabstand Phono 65 dB Aux 70 dB Mic 90 dB				
30 dB	EINGÄNGE				
10-15.000 Hz ± 0,2/-1,5 dB	Mic 2 x 3,5 mV/600 Ohm				
0,08-0,20% 0,15-0,40%	Phono 30 mV/47 kOhm Aux 250 mV/47 kOhm				
30 dB	AUSGÄNGE				
10-15.000 Hz ± 0,2/-1,5 dB	Rec out 1				
0,08-0,20% 0,15-0,40%	Ausgangsspannung/Impedanz 250 mV/10 kOhm				
30 dB	Kopfhörer 8 Ohm, 6,3 mm Klinkenbuchse				
10-15.000 Hz ± 0,2/-1,5 dB	Leuchtsprache 8 Ohm				
0,08-0,20% 0,15-0,40%	PLATTENSPIELER				
30 dB	Antrieb -				
10-15.000 Hz ± 0,2/-1,5 dB	Drehzahl (U/min) -				
0,08-0,20% 0,15-0,40%	Gleichlaufschwankungen -				
30 dB	Taktgeber -				
10-15.000 Hz ± 0,2/-1,5 dB	Frequenzgang -				
0,08-0,20% 0,15-0,40%	ALLGEMEINE DATEN				
30 dB	Spannungsversorgung 220 W/50 Hz				
10-15.000 Hz ± 0,2/-1,5 dB	Leistungsaufnahme 240 Watt				
0,08-0,20% 0,15-0,40%	Abmessungen (Breite) in cm 45,5 x 24 x 26,7				
30 dB	Mitgeliefertes Zubehör UKW-Bandpaketantenne				
10-15.000 Hz ± 0,2/-1,5 dB	Gewicht 11,5 kg				
0,08-0,20% 0,15-0,40%	HMK-7000 24 kg				
30 dB	HMK-9000 -				
10-15.000 Hz ± 0,2/-1,5 dB	Studios				
0,08-0,20% 0,15-0,40%	Studio (mit Rack) Breite in cm				
30 dB	SU-L 11 A 48,6 x 53,5 x 42,0				
10-15.000 Hz ± 0,2/-1,5 dB	SU-L 22 A 48,6 x 82,5 x 43,0				
0,08-0,20% 0,15-0,40%	6080 47,3 x 98,5 x 39,0				
30 dB	7080 47,3 x 98,5 x 30,0				
10-15.000 Hz ± 0,2/-1,5 dB	7000 134,5 x 74,5 x 46,1				
0,08-0,20% 0,15-0,40%	8000 97,2 x 98,0 x 42,4 einschließlich Bügel				
30 dB	110, 120, 220 oder 240 V 50/60 Hz 840 Watt				
10-15.000 Hz ± 0,2/-1,5 dB	8 IC's, 4 FT's, 68 Transistoren, 36 Dioden				
0,08-0,20% 0,15-0,40%	32,5 x 19,5 x 45				
30 dB	21,8 kg				
10-15.000 Hz ± 0,2/-1,5 dB	Netztafel, Blindstecker 3kW-Wart-Antenne				
0,08-0,20% 0,15-0,40%	SONY Kopfhörer				

## Technische Daten

Verstärker	TA-343	TA-636	TA-F 35	TA-F 45	TA-F 55
<b>VORVERSTÄRKER-TEIL</b>					
<b>EINGÄNGE</b>					
Phono	1 (Cinch)	1 (Cinch)	1 (Cinch)	1 (Cinch)	1 (Cinch)
Empfindlichkeit/Impedanz	2,5 mV/50 kOhm	2,5 mV/50 kOhm	2,5 mV/50 kOhm	2,5 mV/50 kOhm	2,5 mV/50 kOhm
Moving Coil Eingang	nein	nein	0,25 mV/100 Ohm	0,25 mV/100 Ohm	0,25 mV/100 Ohm
Mikrofon	nein	1 (Klinkenbuchse 6,3 mm)	-	-	-
Empfindlichkeit/Impedanz	-	-	-	-	-
AUX	1 (Cinch)	1 (Cinch)	1 (Cinch)	1 (Cinch)	1 (Cinch)
Empfindlichkeit/Impedanz	150 mV/50 kOhm	150 mV/50 kOhm	150 mV/50 kOhm	150 mV/50 kOhm	150 mV/50 kOhm
Tape	1 (Cinch)	1 (Cinch), 1 Klinkenbuchse 6,3 mm	1 (Cinch)	1 (Cinch)	2 (Cinch)
Empfindlichkeit/Impedanz	150 mV/50 kOhm	150 mV/50 kOhm	150 mV/50 kOhm	150 mV/50 kOhm	150 mV/50 kOhm
DIN	-	-	-	-	-
Empfindlichkeit/Impedanz	-	-	-	-	-
Tuner	1 (Cinch)	1 (Cinch)	1 (Cinch)	1 (Cinch)	1 (Cinch)
Empfindlichkeit/Impedanz	150 mV/50 kOhm	150 mV/50 kOhm	150 mV/50 kOhm	150 mV/50 kOhm	150 mV/50 kOhm
Signalrauschabstand, Phono	75 dB	80 dB	88 dB, 73 dB bei MC	90 dB, 75 dB bei MC	90 dB, 75 dB bei MC
Tuner/Tape/AUX	95 dB	95 dB	101 dB	104 dB	104 dB
Zusatzzugang	-	-	-	-	-
<b>AUSGÄNGE</b>					
Ausgänge für Tonband-Aufnahme in Cinch und DIN gesamt:	1 (Cinch)	1 (Cinch) + 1 Klinkenbuchse 6,3 mm	1 (Cinch)	1 (Cinch)	2 (Cinch)
Ausgangsspannung/Imp. Cinch:	150 mV/10 kOhm	150 mV/10 kOhm	150 mV/4,7 kOhm	150 mV/4,7 kOhm	150 mV/50 kOhm
Ausgangsspannung/Imp. DIN:	-	-	-	-	-
Zusatzzugang:	-	-	-	-	-
Kopfhörer	1 (Klinkenbuchse 6,3 mm)	1 (Klinkenbuchse 6,3 mm)	1 (Klinkenbuchse 6,3 mm)	1 (Klinkenbuchse 6,3 mm)	1 (Klinkenbuchse 6,3 mm)
Mindestimpedanz	8 Ohm	8 Ohm	8 Ohm	8 Ohm	8 Ohm
Klangbeeinflussung/Klangregler	Bässe und Höhen getrennt	Bässe und Höhen getrennt	Bässe und Höhen getrennt	Bässe und Höhen getrennt	Bässe und Höhen getrennt
Regelbereich Bässe	±8 dB bei 100 Hz	±10 dB bei 100 Hz	±10 dB bei 100 Hz (Eckfrequenz 500 Hz)	±10 dB bei 100 Hz (Eckfrequenz 500 Hz)	±10 dB bei 100 Hz (Eckfrequenz 500 Hz)
Regelbereich Höhen	±8 dB bei 10 kHz	±10 dB bei 10 kHz	±10 dB (Eckfrequenz 5 kHz)	±10 dB (Eckfrequenz 5 kHz)	±10 dB (Eckfrequenz 5 kHz)
Filter: Low	-	6 dB/Okt. bei 30 Hz	6 dB/Okt. bei 15 Hz	6 dB/Okt. bei 15 Hz	6 dB/Okt. bei 15 Hz
Filter: High	-	-	-	-	-
Gehörchtige Lautstärkepegelung	(30 dB gedämpft) +8 dB bei 100 Hz	+9 dB bei 100 Hz	+10 dB bei 100 Hz +3 dB bei 10 kHz	+10 dB bei 100 Hz +3 dB bei 10 kHz	+10 dB bei 100 Hz +3 dB bei 10 kHz
<b>ENDVERSTÄRKER-TEIL</b>					
Sinusleistung (RMS), beide Kanäle gleichzeitig ausgesteuert bei 1.000 Hz, 8 Ohm:	2 x 33 Watt	2 x 60 Watt	2 x 43 Watt	-	2 x 70 Watt
Ausgangsleistung im Bereich von 20-20.000 Hz an 8 Ohm	2 x 30 Watt	2 x 60 Watt	2 x 40 Watt	2 x 55 Watt	2 x 65 Watt
Leistungsbandbreite	15-35.000 Hz	10-40.000 Hz	-	5-30.000 Hz	5-30.000 Hz
Dämpfungsfaktor	30 bei 1 kHz, 8 Ohm	40 bei 1 kHz, 8 Ohm	50 bei 1 kHz, 8 Ohm	50 bei 1 kHz, 8 Ohm	50 bei 1 kHz, 8 Ohm
Klirrfaktor bei Nennleistung bei 1 Watt Ausgangsleistung	unter 0,08 % unter 0,05 %	0,05 % 0,05 %	unter 0,015 %	unter 0,008 %	unter 0,008 %
Frequenzgang	10-50.000 Hz	10-50.000 Hz	5-60.000 Hz +0/-1 dB	5-70.000 Hz +0/-1 dB	5-70.000 Hz +0/-1 dB
Intermodulationsverzerrungen (60/7.000 Hz - 4:1)	unter 0,08 % bei Nennleistung	-	unter 0,015 % bei Nennleistung	unter 0,008 % bei Nennleistung	unter 0,008 % bei Nennleistung
Signalrauschabstand	-	80/95 dB	-	-	-
Lautsprecher 8 Ohm	2 Paar	2 Paar, je 8 Ohm	2 Paar, A, B, A+B	2 Paar	2 Paar
<b>ALLGEMEINE DATEN</b>					
Spannungsversorgung	220 V, 50 Hz	220 V, 50 Hz	220-240 V, 50/60 Hz	220 V, 50/60 Hz	220 V, 50/60 Hz
Leistungsaufnahme	180 Watt	380 Watt	240 Watt	-	280 Watt
Halbleiter	-	12 IC's, 30 LED's, 31 Transistoren, 30 Dioden	-	-	-
Abmessungen (BxHxT) in cm	43 x 11 x 30,5	43 x 13 x 30	43 x 8 x 33,5	43 x 8 x 33,5	43 x 8 x 32
Gewicht	ca. 6,2 kg	8,8 kg	6,2 kg	ca. 4,4 kg	4,6 kg
Mitgeliefertes Zubehör	Netzkabel Bedienungsanleitung	Netzkabel Bedienungsanleitung	Netzkabel Bedienungsanleitung	Netzkabel Bedienungsanleitung	Netzkabel Bedienungsanleitung

Vorverstärker	TAE-20 FB	TA-E 7 B
<b>EINGÄNGE</b>		
Phono	1 (Cinch)	2 (Cinch)
Empfindlichkeit/Impedanz	2,5 mV/50 kOhm	2,5 mV/100/50/25 kOhm
Moving Coil Eingang	0,25 mV/100 Ohm	0,125 mV/100/25 Ohm
AUX	1 (Cinch)	2 (Cinch)
Empfindlichkeit/Impedanz	150 mV/50 kOhm	150 mV/50 kOhm
Tape	1 (Cinch)	2 (Cinch)
Empfindlichkeit/Impedanz	150 mV/50 kOhm	150 mV/50 kOhm
Tuner	1 (Cinch)	1 (Cinch)
Empfindlichkeit/Impedanz	150 mV/50 kOhm	150 mV/50 kOhm
<b>AUSGÄNGE</b>		
Ausgänge für Tonband-Aufnahme in Cinch und Klinkenbuchse 6,3 mm gesamt:	1	3
Ausgangsspannung/Impedanz Cinch:	150 mV/10 kOhm	150 mV/1 kOhm
Ausgangsspannung/Impedanz DIN:	-	-
Kopfhörer	1 (Klinkenbuchse 6,3 mm)	1 (Klinkenbuchse 6,3 mm)
Mindestimpedanz	8 Ohm	8 Ohm
Ausgang für Endverstärker	1	2 (Cinch)
Ausgangsspannung/Impedanz	1 V/1 kOhm	1,5 V/1,5 kOhm
Klirrfaktor	0,01 %	unter 0,003 %
Intermodulationsverzerrung (60/7.000 Hz - 4:1)	-	-
Frequenzgänge	10 Hz-100 kHz ±0,5 dB	1-150.000 Hz ±0/-1 dB
Tuner, AUX, Tape, DIN	-	-
Klangbeeinflussung/Klangregler	Bässe und Höhen getrennt	Bässe und Höhen getrennt
Regelbereich Bässe	±10 dB bei 100 Hz	±10 dB bei 30 Hz (Eckfrequenz 150 Hz) ±10 dB bei 60 Hz (Eckfrequenz 300 Hz)
Regelbereich Höhen	±10 dB bei 10 kHz	±10 dB bei 20 kHz (Eckfrequenz 4 kHz) ±10 dB bei 40 kHz (Eckfrequenz 8 kHz)
Filter: Low	12 dB/Okt. bei 20 Hz	12 dB/Okt. All unter 30 Hz
Filter: High	-	12 dB/Okt. All über 9 kHz
<b>ALLGEMEINE DATEN</b>		
Spannungsversorgung	220 V 50/60 Hz	110, 120, 220 oder 240 V 50/60 Hz
Leistungsaufnahme	10 Watt	22 Watt
Halbleiter	4 IC's, 14 Transistoren, 3 Dioden	1 IC, 20 FET's, 140 Transistoren, 29 Dioden
Abmessungen (BxHxT) in cm	43 x 7 x 16	ca. 43 x 17 x 32
Gewicht	2,7 kg	ca. 11,2 kg
Mitgeliefertes Zubehör	Anschlußkabel, Bedienungsanleitung	Anschlußkabel, Bedienungsanleitung
Zubehör auf Wunsch	SONY Kopfhörer (z.B. MDR-3)	SONY Kopfhörer (z.B. MDR-3)



TA-F 70	TA-F 80	TA-P 7 F	TA-F 6 8	TA-F 7 8
2 (Cinch) 2,5 mV/50 kOhm 0,125 mV/100 Ohm	2 (Cinch) 2,5 mV/100 Ohm bis 100 kOhm 0,125 mV/100 Ohm	1 (Cinch) 2,5 mV/50 kOhm 0,25 mV/100 Ohm	1 (Cinch) 2,5 mV/50 kOhm 1 (Cinch), 0,08 mV/100 Ohm	2 (Cinch) 2,5 mV/50 kOhm
1 (Cinch) 150 mV/50 kOhm	1 (Cinch) 150 mV/50 kOhm	1 (Cinch) 150 mV/50 kOhm	2 (Cinch) 150 mV/50 kOhm	2 (Cinch) 150 mV/50 kOhm
2 (Cinch) 150 mV/50 kOhm	2 (Cinch) 150 mV/50 kOhm	1 (Cinch) 150 mV/50 kOhm	2 (Cinch) 1 Klinkebuchse 6,3 mm je 150 mV/50 kOhm	2 (Cinch) 1 Klinkebuchse 6,3 mm je 150 mV/50 kOhm
1 (Cinch) 150 mV/50 kOhm 88 dB/78 dB 105 dB	1 (Cinch) 150 mV/50 kOhm 88 dB/80 dB 105 dB	1 (Cinch) 150 mV/50 kOhm 88 dB/75 dB 100 dB	1 (Cinch) 150 mV/50 kOhm 85 dB 105 dB 1,3 V/50 kOhm	1 (Cinch) 150 mV/50 kOhm 75 dB 95 dB 1 V/100 kOhm
2 (Cinch) je 150 mV/4,7 kOhm	2 (Cinch) je 150 mV/4,7 kOhm	1 (Cinch) 150 mV/50 kOhm	3, davon 2 Cinch 150 mV/50 kOhm	3, davon 2 Cinch 1 Klinkebuchse 6,3 mm Cinch: 150 mV/10 kOhm
1 (Klinkebuchse 6,3 mm) 8 Ohm	1 (Klinkebuchse 6,3 mm) 8 Ohm	1 (Klinkebuchse 6,3 mm) 8 Ohm	1 (Klinkebuchse 6,3 mm) 8 Ohm	1 (Klinkebuchse 6,3 mm) 8 Ohm
Bässe und Höhen getrennt ±10 dB bei 25 Hz (Eckfrequenz 250 Hz) ±10 dB	Bässe und Höhen getrennt ±10 dB bei 25 Hz (Eckfrequenz 250 Hz) ±10 dB	Bässe und Höhen getrennt ±10 dB bei 60 Hz ±10 dB	Bässe und Höhen getrennt ±10 dB bei 60 Hz ±10 dB bei 25 kHz	Bässe und Höhen getrennt ±10 dB bei 30 Hz (Eckfrequenz 150 Hz) ±10 dB bei 60 Hz (Eckfrequenz 300 Hz) ±10 dB bei 20 kHz (Eckfrequenz 4 kHz) ±10 dB bei 40 kHz (Eckfrequenz 8 kHz)
12 dB/Okt. bei 15 Hz	12 dB/Okt. bei 15 Hz	6 dB/Okt. bei 15 Hz +10 dB bei 80 Hz +6 dB bei 10 kHz	6 dB/Okt. Att. unter 15 Hz 6 dB/Okt. Att. über 9 kHz	12 dB/Okt. Att. unter 30 Hz 12 dB/Okt. Att. über 9 kHz
		2 x 50 Watt	2 x 100 Watt	2 x 70 Watt
2 x 90 Watt Sinus 5-30.000 Hz 100 bei 1 kHz, 8 Ohm 0,007% 0,003% DC-100.000 Hz, +0/-1 dB	2 x 120 Watt Sinus 5-30.000 Hz 100 bei 1 kHz an 8 Ohm 0,007% 0,0025% DC-100.000 Hz, +0/-1 dB	2 x 50 Watt 5-30.000 Hz 50 bei 1 kHz, 8 Ohm 0,01% 0,008% 5-60.000 Hz	2 x 100 Watt 5-35.000 Hz 50 bei 1 kHz, 8 Ohm unter 0,03% unter 0,015% DC-100.000 Hz, +0/-1 dB	2 x 70 Watt 5-40.000 Hz 60 bei 1 kHz, 8 Ohm unter 0,015% unter 0,015% DC-100.000 Hz, +0/-1 dB unter 0,015% bei Nennleistung unter 0,015% bei 1 Watt
105 dB	105 dB			
2 Paar, je 8 Ohm	2 Paar, je 8 Ohm	1 Paar	2 Paar, je 8 Ohm	2 Paar, je 8 Ohm
220 V, 50/60 Hz 370 Watt	220 V, 50/60 Hz 550 Watt	220 V, 50 Hz	110, 120, 220, 240 V, 50/60 Hz 450 Watt	220 V, 50/60 Hz 400 Watt
8 IC's, 6 FET's, 26 LED's, 78 Transistoren, 56 Dioden 43 x 16 x 41 ca. 3,7 kg	6 IC's, 8 FET's, 26 LED's, 111 Transistoren, 59 Dioden 43 x 16 x 41 ca. 9,9 kg	9 IC's, 4 FET's, 28 Transistoren, 48 Dioden 21,5 x 8 x 33 3,6 kg	4 IC's, 15 FET's, 78 Transistoren, 42 Dioden 43 x 17 x 39 12,6 kg	32 FET's, 89 Transistoren, 34 Dioden ca. 20,3 kg
Netzkaabel, Bedienungsanleitung	Netzkaabel, Bedienungsanleitung	Netzkaabel, Bedienungsanleitung	Netzkaabel, Bedienungsanleitung, Blindstecker	Netzkaabel, Bedienungsanleitung, Blindstecker

Endverstärker	TA-N 15 F	TA-N 7 8
Sinustleistung (RMS), beide Kanäle gleichzeitig angesteuert, bei 1.000 Hz an 8 Ohm	2 x 40 Watt	2 x 100 Watt
Ausgangsleistung im Bereich von 20-20.000 Hz an 8 Ohm	2 x 35 Watt	
Leistungsbandbreite	5-45.000 Hz	5-35.000 Hz
Dämpfungsfaktor	70 bei 1 kHz, 8 Ohm	100 bei 1 kHz, 8 Ohm
Klirrfaktor bei Nennleistung	0,03%	unter 0,01%
Klirrfaktor bei 1 Watt Ausgangsleistung	0,01%	unter 0,008%
Frequenzgang	5-200.000 Hz +0/-1 dB	DC-100.000 Hz, +0/-1 dB 6-100.000 Hz, +0/-1 dB
Intermodulationsverzerrungen (60/7.000 Hz - 4:1) bei Nennleistung (60/7.000 Hz - 4:1) bei 1 Watt	0,03% 0,01%	unter 0,01% unter 0,008%
Signalrauschabstand	110 dB	über 120 dB
Laufsprecher 8 Ohm	2 Paar	1 Paar
Vorverstärker-Eingänge Empfindlichkeit/Impedanz	1 1,1 V/22 kOhm	2 1,3 V/50 kOhm
<b>ALLGEMEINE DATEN</b>		
Spannungsversorgung	220-240 V, 50/60 Hz	220 V, 50/60 Hz
Leistungsaufnahme	210 Watt	420 Watt
Halbhoher		
Abmessungen (BxHxT) in cm	43 x 7 x 16	ca. 43 x 17 x 33,5
Gewicht	ca. 4,5 kg	ca. 20,1 kg
Mitgeliefertes Zubehör	Verbindungskabel, Bedienungsanleitung	

Plattenspieler	PS-242	PS-434	PS-638	PS-T 22	PS-T 33	PS-X 45
<b>LAUFWEHR</b>						
Motor	servogesteuerter Gleichstrommotor	servogesteuerter Gleichstrommotor	BGL Servo	servogesteuerter Gleichstrommotor	servogesteuerter Gleichstrommotor	servogesteuerter Gleichstrommotor
Antreibssystem	Direktantrieb	Direktantrieb	Direktantrieb	Direktantrieb	Direktantrieb	Direktantrieb, geringere Drehmomentdrehzahl
Arbeitsweise	halbautomatischer Betrieb	vollständig vollautomatischer oder manueller Betrieb	vollautomatischer Betrieb	halbautomatischer Betrieb	vollautomatischer Betrieb	vollautomatischer Betrieb
Drehzahl (U/Min.)	45 und 33 1/3	45 und 33 1/3	45 und 33 1/3	45 und 33 1/3	45 und 33 1/3	45 und 33 1/3
Drehzahlregulierung	±4%	±6%	±6%	±4%	±4%	kein
Stroboskop eingebaut	ja	ja	ja	ja	ja	kein
Plattenteller Durchmesser	31 cm	32,4 cm	31,8 cm	31 cm	31 cm	31 cm
Gleichlaufschwankungen (wow and flutter)	±0,045%	±0,045%	±0,045%	±0,045%	±0,040%	±0,040%
Signalausstoß	75 dB	70 dB	70 dB	75 dB	75 dB	78 dB
<b>TONARM</b>						
Typ	statisch balanciert universell	statisch balanciert universell	statisch balanciert universell	statisch balanciert universell	statisch balanciert universell	statisch balanciert universell
Länge über alles	263 mm	290 mm	280 mm	285 mm	300 mm	300 mm
Länge Tonarmdrehpunkt Nadelspitze	216,5 mm	216,5 mm	216,5 mm	216,5 mm	256,5 mm	216,5 mm
Überhang	16,5 mm	16,5 mm	16,5 mm	16,5 mm	16,5 mm	16,5 mm
Auflegekraft	0-3 g	0-3 g	0-3 g	0-3 g	0-3 g	0-2,5 g
Zufügendes Handabwerggewicht	bis 18 g	-	bis 200 g	bis 12 g	bis 20 g (ausschließlich Systemhalterung)	bis 6,5 g (ausschließlich Systemhalterung)
mit Zusatzgewicht	-	-	-	-	-	bis 10 g (ausserhalb Systemhalterung)
Skating-Kompensation	ja	ja	ja	ja	ja	ja
Lateral ausbalanciert	nein	ja	-	nein	nein	nein
Armsift	ja	ja	ja	ja	ja	ja
<b>ALLGEMEINE DATEN</b>						
Spannungsversorgung	220 V 50/60 Hz	220 V 50/60 Hz	220 V 50/60 Hz	220 V 50/60 Hz	220 V 50/60 Hz	220 V 50/60 Hz
Leistungsaufnahme	8 Watt	8 Watt	22 Watt	8 Watt	8 Watt	12 Watt
Halbleiter	-	3 IC's, 16 Transistoren 6 Dioden	-	-	-	-
Abmessungen (Breite) in cm	43 x 13 x 37	43 x 12,5 x 36,5	43 x 12,5 x 37,5	43 x 13 x 37	43 x 14 x 37,5	43 x 13,5 x 37,5
Gewicht	6,1 kg	5,5 kg	7,9 kg	6,1 kg	6,5 kg	7 kg
Mitgeliefertes Zubehör	Magnet-System, 45 UpM-Adapter, Systemhalterung	Netzkoabel, Bedienungsanleitung, Magnet-System, 45 UpM-Adapter, Schraubenzieher	System VL-34 G	Magnet-System, 45 UpM-Adapter, Systemhalterung	Magnet-System, 45 UpM-Adapter, Systemhalterung	Magnet-System, 45 UpM-Adapter, Systemhalterung
Zubehör auf Wunsch	-	-	-	-	-	-

Tuner	ST-242 L	ST-333 L	ST-636	ST-A 35 L	ST-J 55 L	ST-10 FL (Falcon)	ST-20 FB (Falcon)
<b>FM TUNER-TEIL</b>							
Empfangsbereich	87,5-108 MHz	87,5-108 MHz	87,5-108 MHz	87,5-108 MHz	87,5-108 MHz	87,5-108 MHz	87,5-108 MHz
FM-Antenne	300 Ohm symmetrisch 75 Ohm koaxial	300 Ohm symmetrisch 75 Ohm koaxial	300 Ohm symmetrisch 75 Ohm koaxial	300 Ohm symmetrisch 75 Ohm koaxial	300 Ohm symmetrisch 75 Ohm koaxial	300 Ohm symmetrisch 75 Ohm koaxial	300 Ohm symmetrisch 75 Ohm koaxial
PLL-Quarz-Synthesizer	nein	nein	ja	servo locked	ja	servo locked	ja
Rasterfrequenz	-	-	50 kHz	-	50 kHz	-	50 kHz
Elektronischer Suchlauf	nein	nein	ja	nein	ja	nein	ja
Stationstufen	5 UKW, 5 LW	5 UKW, 5 LW	5 UKW, 5 MW	nein	ja	nein	12
Digitale Frequenz-Anzeige	nein	nein	ja	nein	ja	ja	ja
Empfindlichkeit (Mono) nach IEC bei -20 dBmV/100 kHz	1,8 µV	1,8 µV	1,4 µV	1,4 µV	1,4 µV	1,8 µV	1,4 µV
Signalausstoß	69 dB Mono 64 dB Stereo	75 dB Mono 70 dB Stereo	75 dB Mono 70 dB Stereo	77 dB Mono 72 dB Stereo	78 dB Mono 73 dB Stereo	75 dB Mono 70 dB Stereo	75 dB Mono 70 dB Stereo
Selektion (Hörschwelle)	40 dB	55 dB	75 dB	80 dB	80 dB	55 dB	55 dB
Sperrfrequenz-Unterdrückung	45 dB	45 dB	80 dB	80 dB	85 dB	45 dB	85 dB
Stereo-Übersprechdämpfung	45 dB	-	45 dB	50 dB	-	45 dB	45 dB
AM-Unterdrückung	48 dB	64 dB	54 dB	60 dB	60 dB	54 dB	54 dB
Frequenzgang	40-12.500 Hz +0,5/-1,0 dB	40-12.500 Hz	40-12.500 Hz +0,5/-1 dB	30-15.000 Hz +0,3/-2,0 dB	30-15.000 Hz +0,2/-0,5 dB	30-15.000 Hz +0,5/-2,0 dB	40-12.500 Hz
Klirrfaktor bei 1 kHz Mono	0,2%	0,15%	0,1%	0,1%	0,1%	0,15%	0,1%
Stereo	0,3%	0,3%	0,2%	0,2%	0,2%	0,3%	0,25%
Nottonunterdrückung	-	-	-	60 dB	60 dB	-	-
<b>AM TUNER-TEIL</b>							
Empfangsbereich	MW 522-1.605 kHz LW 150-350 kHz	MW 522-1.602 kHz LW 150-350 kHz MW 5,5-15,8 MHz	MW 522-1.602 kHz	MW 522-1.605 kHz LW 150-344 kHz	MW 522-1.602 kHz LW 155-344 kHz	MW 522-1.605 kHz LW 150-350 kHz	MW 531-1.602 kHz
AM-Antenne	eingebaute Ferritantenne ext. Antennenanschluß	eingebaute Ferritantenne ext. Antennenanschluß	eingebaute Ferritantenne ext. Antennenanschluß	eingebaute Ferritantenne ext. Antennenanschluß	eingebaute Ferritantenne ext. Antennenanschluß	eingebaute Ferritantenne ext. Antennenanschluß	ext. Antennenanschluß
Empfindlichkeit	100 µV bei ext. Antenne	100 µV bei ext. Antenne	MW 100 µV bei ext. Antenne	100 µV bei ext. Antenne	100 µV bei ext. Antenne	MW 250 µV bei Ferritantenne	100 µV mit ext. Antenne
PLL-Quarz-Synthesizer	nein	nein	ja	servo locked	ja	servo locked	ja
Rasterfrequenz	-	-	9 kHz	-	9 kHz	-	9 kHz
Elektronischer Suchlauf	nein	-	ja	nein	ja	nein	ja
Elektronischer Senderspeicher	nein	ja	ja	nein	ja	nein	12
Klirrfaktor	0,3%	0,3%	0,3%	0,5%	0,5%	0,3%	0,3%
Signalausstoß	52 dB	52 dB	52 dB	55 dB	53 dB	52 dB	52 dB
Sperrfrequenz-Unterdrückung	-	-	-	45 dB	MW 45 dB LW 75 dB	-	40 dB
<b>ALLGEMEINE DATEN</b>							
Spannungsversorgung	220 V 50 Hz	220 V 50 Hz	120, 220 oder 240 V 50/60 Hz	220 V 50 Hz	220 V 50 Hz	220 V 50/60 Hz	220 V 50/60 Hz
Leistungsaufnahme	15 Watt	10 Watt	28 Watt	10 Watt	17 Watt	12 Watt	12 Watt
Halbleiter	-	-	-	-	-	-	9 IC's, 3 FET's, 14 LED's, 54 Transistoren 83 Dioden
Abmessungen (Breite) in cm	43 x 11 x 31,5	43 x 13,5 x 29	43 x 13,5 x 31,5	43 x 8 x 34,5	43 x 8 x 33	43 x 7 x 17	43 x 7 x 17
Gewicht	4,3 kg	4,5 kg	5,7 kg	4,1 kg	4,6 kg	3 kg	2,9 kg
Mitgeliefertes Zubehör	UKW-Banddipolantenne Bedienungsanleitung	Netzkoabel Bedienungsanleitung UKW-Banddipolantenne	UKW-Banddipolantenne 75 Ohm-Antennenkabelstecker Bedienungsanleitung	UKW-Banddipolantenne Bedienungsanleitung	UKW-Banddipolantenne Bedienungsanleitung Sendemerkmalungen	UKW-Banddipolantenne Bedienungsanleitung	Dorfantenne Bedienungsanleitung



Cassettenrecorder	TC-K 22	TC-K 33	TC-K 44	TC-K 61	TC-K 65	TC-K 71	TC-K 77 R
Beltriebsart	4 Spur/Stereo	4 Spur/Stereo	4 Spur/Stereo	4 Spur/Stereo	4 Spur/Stereo	4 Spur/Stereo	4 Spur/Stereo-Auto Reverse
Antriebsart	servogesteuerter Motor mit FG (Frequenz-generator)	servogesteuerter Motor mit FG	servogesteuerter Motor mit FG	2 Motoren (davon 1 BSL-Motor)	2 Motoren-Antrieb servogesteuert	2 Motoren (davon 1 BSL-Motor)	2 Motoren-Antrieb servogesteuert
Anzahl der Köpfe	2	2	2 (davon 1 S+F-Kopf)	2 (davon 1 S+F-Kopf)	2 (davon 1 S+F-Kopf)	3 (davon 2 S+F-Köpfe)	2
Bandgeschwindigkeit	4,75 cm/sec.	4,75 cm/sec.	4,75 cm/sec.	4,75 cm/sec.	4,75 cm/sec.	4,75 cm/sec.	4,75 cm/sec.
Umspitzgeschwindigkeit	90 sec. für C-60	90 sec. für C-60	90 sec. für C-60	90 sec. für C-60	70 sec. für C-60	80 sec. für C-60	90 sec. für C-60
Gleichlaufschwankungen (wow and flutter)	±0,2% DIN	±0,2% DIN	±0,17% DIN	±0,12% DIN	±0,14% DIN	±0,12% DIN	±0,14%
Frequenzgänge nach DIN mit Low-Noise-Band mit Fern-Chrome-Band	30-15.000 Hz mit Metalle-Band 30-12.500 Hz mit Fern-Chrome-Band 30-15.000 Hz	30-15.000 Hz mit Metalle-Band 30-12.500 Hz mit Fern-Chrome-Band 30-15.000 Hz	30-15.000 Hz mit Metalle-Band 30-13.000 Hz mit Fern-Chrome-Band 30-15.000 Hz	30-17.000 Hz mit Metalle-Band 30-15.000 Hz mit Fern-Chrome-Band 30-17.000 Hz	30-17.000 Hz mit Metalle-Band 30-15.000 Hz mit Fern-Chrome-Band 30-17.000 Hz	30-15.000 Hz mit Metalle-Band 30-15.000 Hz mit Fern-Chrome-Band 30-18.000 Hz	30-15.000 Hz mit Metalle-Band 30-17.000 Hz mit Fern-Chrome-Band
Signalaustauschband mit FeO-Band ohne Dolby mit Dolby (+5dB bei 1kHz, +10 dB bei 5 kHz)	56 dB 66 dB	56 dB 66 dB	56 dB 66 dB	56 dB 66 dB	56 dB 66 dB	56 dB 66 dB	57 dB 67 dB
Wirtfaktor	1% mit Metalle-Band	1% mit FeO	1% mit Metalle-Band	1% mit Metalle-Band	1%	0,6% mit Metalle-Band	1%
Übch- und Vormagnetisierungsfrequenz	105 kHz	105 kHz	105 kHz	105 kHz	105 kHz	105 kHz	105 kHz
<b>ERGÄNZE</b>							
Mc	2 (6,3 mm Klinkenbuchse)	2 (6,3 mm Klinkenbuchse)	2 (6,3 mm Klinkenbuchse)	2 (6,3 mm Klinkenbuchse)	2 (6,3 mm Klinkenbuchse)	2 (6,3 mm Klinkenbuchse)	2 (6,3 mm Klinkenbuchse)
Eingangsspannung/Impedanz	0,25 mV/niederohmig	0,25 mV/niederohmig	0,25 mV/niederohmig	0,25 mV/niederohmig	0,25 mV/niederohmig	0,25 mV/niederohmig	0,25 mV/niederohmig
Line Eingangsspannung/Impedanz	2 (Dreh)	2 (Dreh)	2 (Dreh)	2 (Dreh)	2 (Dreh)	2 (Dreh)	2 (Dreh)
	77,5 mV/50 kOhm	77,5 mV/50 kOhm	77,5 mV/50 kOhm	77,5 mV/50 kOhm	77,5 mV/50 kOhm	77,5 mV/50 kOhm	77,5 mV/50 kOhm
DN Impedanz	-	-	-	1 10 kOhm	1 unter 10 kOhm	-	ohne DN
<b>Ausgänge</b>							
Line Ausgangsspannung/Impedanz	2 (Dreh)	2 (Dreh)	2 (Dreh)	2 (Dreh)	2 (Dreh)	2 (Dreh)	2 (Dreh)
	0,435 V/50 kOhm	0,435 V/50 kOhm	0,435 V/50 kOhm	0,435 V/50 kOhm	0,435 V (-5dB)/50 kOhm	0,435 V/50 kOhm	0,435 V/50 kOhm
DN Impedanz	-	-	-	1 unter 10 kOhm	1 unter 10 kOhm	-	ohne DN
Kopfhörer	1 Klinkenbuchse 6,3 mm 8 Ohm	1 Klinkenbuchse 6,3 mm 8 Ohm	1 Klinkenbuchse 6,3 mm 8 Ohm	1 Klinkenbuchse 6,3 mm 8 Ohm	1 Klinkenbuchse 6,3 mm 8 Ohm	1 Klinkenbuchse 6,3 mm 8 Ohm	1 Klinkenbuchse 6,3 mm 8 Ohm
Sonstiges	-	-	-	Anschluß für Fernbedienung	Anschluß für Fernbedienung	Anschluß für Fernbedienung	Anschluß für Fernbedienung
<b>ALLGEMEINE DATEN</b>							
Spannungsversorgung	220 V 50/60 Hz	220 V 50/60 Hz	220/240 V 50/60 Hz	220/240 V 50/60 Hz	220 V 50/60 Hz	110/120/220/240 V 50/60 Hz	110/120/220/240 V 50/60 Hz
Leistungsaufnahme	12 Watt	12 Watt	14 Watt	26 Watt	26 Watt	28 Watt	-
Halterbestückung	-	-	-	-	-	-	86 Transistoren, 46 Dioden, 17 ICs, 6 LEDs, 2 FETs
Abmessungen (BxHxT) in cm	43 x 10,5 x 29	43 x 10,5 x 29	43 x 10,5 x 29	43 x 13 x 29,5	43 x 13 x 29	ca. 43 x 13 x 29,5	43 x 15,5 x 32,5
Gewicht	4,5 kg	4,5 kg	5 kg	5,6 kg	5,6 kg	ca. 5,6 kg	ca. 8,3 kg
Wigelerfertigtes Zubehör	Netztafel Bedienungspanel	Netztafel Bedienungspanel	Netztafel Bedienungspanel	Netztafel Bedienungspanel	Netztafel Bedienungspanel	Netztafel Bedienungspanel	Verbindungskabel Bedienungspanel
Zubehör auf Wunsch	SONY Kopfhörer SONY Cassetten Tonkopf- Ersmagnetisierer HE-3	SONY Kopfhörer SONY Cassetten Tonkopf- Ersmagnetisierer HE-3	SONY Kopfhörer SONY Cassetten Tonkopf- Ersmagnetisierer HE-3	SONY Kopfhörer SONY Cassetten Fernbedienung RM-50 Tonkopf- Ersmagnetisierer HE-3	SONY Kopfhörer SONY Cassetten Fernbedienung RM-50 Tonkopf- Ersmagnetisierer HE-3	SONY Kopfhörer SONY Cassetten Fernbedienung RM-50 Tonkopf- Ersmagnetisierer HE-3	SONY Kopfhörer SONY Cassetten Fernbedienung RM-70 Tonkopf- Ersmagnetisierer HE-3

Boxen	SS-E 21	SS-E 31	SS-E 51	SS-E 71	SS-G I MK II
System	2-Weg, Bass-Reflex	2-Weg, Bass-Reflex	3-Weg, geschlossen	3-Weg, geschlossen	3-Weg, geschlossen
Volumen	31 l	14,5 l	21 l	29 l	37 l
Frequenzbereich	70-20.000 Hz	60-20.000 Hz	42-20.000 Hz	38-20.000 Hz	35-20.000 Hz
Lautsprecher-Bestückung	Tiefen, Hochton	Tiefen, Hochton	Tief-, Mittel-, Hochton	Tief-, Mittel-, Hochton	Tief-, Mittel-, Hochton
Membrandurchmesser Tiefen Mittelton Hochton	Konus 16 cm - Konus 6,5 cm	Konus 20 cm - Konus 3 cm	Konus 20 cm Konus 8 cm Konus 2 cm	Konus 25 cm Konus 8 cm Konus 2 cm	Konus 25 cm Konus 8 cm Konus 2,5 cm
Übergangsfrequenzen	7 kHz	7 kHz	900 Hz, 6 kHz	1 kHz, 7 kHz	800 Hz 4.000 Hz
Impedanz	8 Ohm	8 Ohm	8 Ohm	8 Ohm	8 Ohm
Belastbarkeit	3,2 Watt	3,2 Watt	3,2 Watt	3,2 Watt	3,2 Watt
max. Belastbarkeit (Musik)	40 Watt	50 Watt	70 Watt	100 Watt	100 Watt
Dauer- belastbarkeit (Sinus)	25 Watt	30 Watt	45 Watt	65 Watt	65 Watt
Hochton-Regler	-	-	-	-	-
Mittelton-Regler	-	-	-	-	-
Abmessungen (BxHxT) in cm	22 x 35 x 22	25 x 40 x 22,5	28 x 42 x 27,5	31 x 50 x 30	34,5 x 61,5 x 33,5
Gewicht	4,3 kg	5,5 kg	7,5 kg	10,5 kg	13 kg

TC-K 81	TC-K 80 II	TC-U 60	TC-15 F (Falcon)	TC-20 FB (Falcon)	TC-K 6 B	TC-K 7 B II	TC-K 8 B
4 Spur/Stereo	4 Spur/Stereo	4 Spur/Stereo	4 Spur/Stereo	4 Spur/Stereo	4 Spur/Stereo	4 Spur/Stereo	4 Spur/Stereo
2 Motoren Doppel-Capstan	2 Motoren Direktantrieb	2 Motoren-Antrieb servogesteuert	Frequenzgesteuerter Servomotor mit FG	2 DC-Motoren-Antrieb servogesteuert	2 DC-Motoren durch Tonarm-Servogesteuerter DC-Motor	2 DC-Motoren-Antrieb servogesteuert	2 DC-Motoren-Antrieb servogesteuert
3 (davon 1 S+F-Kopf)	2 (davon 1 S+F-Kopf)	2	2	2	2	2	2
4,75 cm/sec	4,75 cm/sec	4,75 cm/sec	4,75 cm/sec	4,75 cm/sec	4,75 cm/sec	4,75 cm/sec	4,75 cm/sec
80 sec für C-60	80 sec für C-60	80 sec für C-60	80 sec für C-60	ca. 110 sec für C-60	ca. 90 sec für C-60	ca. 70 sec für C-60	ca. 70 sec für C-60
±0,12%	±0,1% DIN	±0,12%	±0,14% DIN	±0,16%	±0,14% DIN	±0,12% DIN	±0,12% DIN
30-15.000 Hz 30-16.000 Hz	30-14.000 Hz 30-17.000 Hz	30-13.000 Hz 30-16.000 Hz	30-15.000 Hz mit Metallic Band 30-13.000 Hz 30-15.000 Hz	30-12.000 Hz 30-16.000 Hz	30-15.000 Hz 30-16.000 Hz	30-13.000 Hz 30-16.000 Hz	30-13.000 Hz 30-16.000 Hz
59 dB 69 dB	60 dB NAB 70 dB NAB	57 dB 67 dB	57 dB 67 dB	56 dB 66 dB	57 dB 67 dB	59 dB 69 dB	59 dB 69 dB
0,8%	0,9%	1,3%	1% bei FeO-Band	1,3%	1,3%	1,3%	1,3%
105 kHz	105 kHz	105 kHz	105 kHz	105 kHz	105 kHz	105 kHz	105 kHz
2 (6,3 mm Klinkenbuchse)	2 (6,3 mm Klinkenbuchse)	2 (6,3 mm Klinkenbuchse)	2	2 (6,3 mm Klinkenbuchse)	2 (6,3 mm Klinkenbuchse)	2 (6,3 mm Klinkenbuchse)	2 (6,3 mm Klinkenbuchse)
0,25 mW/Wiederohm	0,25 mW/Wiederohm	0,25 mW/Wiederohm	0,25 mW/Wiederohm	0,25 mW/Wiederohm	0,3 mW/Wiederohm	0,25 mW/Wiederohm	0,25 mW/Wiederohm
2 (Dicht)	2 (Dicht)	2 (Dicht)	2 (Dicht)	2 (Dicht)	2 (Dicht)	2 (Dicht) 1 Klinkenbuchse 6,3 mm 60 mW/100 kOhm	2 (Dicht) 1 Klinkenbuchse 6,3 mm 60 mW/100 kOhm
77,5 mW/50 kOhm	77,5 mW/50 kOhm	77,5 mW/50 kOhm	77,5 mW/50 kOhm	70 mW/50 kOhm	75 mW/100 kOhm	1 unter 10 kOhm	1 unter 10 kOhm
-	1 unter 10 kOhm	-	-	-	1 unter 10 kOhm	1 unter 10 kOhm	1 unter 10 kOhm
2 (Dicht)	2 (Dicht)	2 (Dicht)	2 (Dicht)	2 (Dicht)	4 (Dicht) 2 variable 0,435 V (-5 dB)/100 kOhm	2 (Dicht) variable	2 (Dicht) variable
0,435 W/47 kOhm	0,435 V (-5 dB)/50 kOhm	0,435 V (-5 dB)/50 kOhm	0,435 W/50 kOhm	0,435 V (-5 dB)/50 kOhm	1 unter 10 kOhm	1 unter 10 kOhm	1 unter 10 kOhm
-	1 unter 10 kOhm	-	-	-	1 unter 10 kOhm	1 unter 10 kOhm	1 unter 10 kOhm
1 Klinkenbuchse 6,3 mm 8 Ohm	1 Klinkenbuchse 6,3 mm 8 Ohm regelbar	1 Klinkenbuchse 6,3 mm 8 Ohm	-	1 Klinkenbuchse 6,3 mm 8 Ohm	1 Klinkenbuchse 6,3 mm 8 Ohm	1 Klinkenbuchse 6,3 mm 8 Ohm	1 Klinkenbuchse 6,3 mm 8 Ohm
Anschluss für Fernbedienung	Anschluss für Fernbedienung	Automatic-Music-Sensor	-	-	-	Fernbedienungsanschluss	Fernbedienungsanschluss 1 Visiokontrol-Anzeige
220/240 V 50/60 Hz	220 V 50/60 Hz	220 V 60/60 Hz	220 V 50/60 Hz	220 V 50/60 Hz	110, 120, 220 oder 240 V 50/60 Hz	110, 120, 220 oder 240 V 50/60 Hz	110, 120, 220 oder 240 V 50/60 Hz
28 Watt	30 Watt	30 Watt	12 Watt	25 Watt	19 Watt	35 Watt	35 Watt
70 Transistoren, 51 Dioden, 16 ICs, 32 LEDs, 2 FET's	-	-	-	-	1 IC, 72 Transistoren, 40 Dioden, 3 Leuchtdioden	2 ICs, 1 FET, 85 Transistoren, 71 Dioden, 3 Leuchtdioden	-
43 x 13 x 29	43 x 11 x 29,5	43 x 13 x 29	43 x 13 x 16,5	43 x 13,1 x 16,1	43 x 17 x 31	43 x 17 x 31	43 x 17 x 31
ca. 6,3 kg	8,5 kg	5,7 kg	4,8 kg	ca. 7,2 kg	8,5 kg	10 kg	11 kg
Verbindungskabel Bedienungsmarkierung	Verbindungskabel Bedienungsmarkierung	Verbindungskabel Bedienungsmarkierung	Netzkabel Bedienungsmarkierung	Verbindungskabel Bedienungsmarkierung	Verbindungskabel Bedienungsmarkierung	Verbindungskabel Bedienungsmarkierung	Verbindungskabel Bedienungsmarkierung
SONY Kopfhörer SONY Cassette Fernbedienung RM-50 Tonkopf- Erhmagnetischer HE-3	SONY Kopfhörer SONY Cassette Fernbedienung RM-50 Tonkopf- Erhmagnetischer HE-3	SONY Kopfhörer SONY Cassette Tonkopf- Erhmagnetischer HE-3	SONY Kopfhörer SONY Cassette Tonkopf- Erhmagnetischer HE-3	SONY Kopfhörer SONY Cassette Tonkopf- Erhmagnetischer HE-3	SONY Kopfhörer SONY Cassette Tonkopf- Erhmagnetischer HE-3	SONY Kopfhörer SONY Cassette Tonkopf- Erhmagnetischer HE-3	SONY Kopfhörer SONY Cassette Tonkopf- Erhmagnetischer HE-3

SS-G 4 D	SS-G 7
3-Wege, Bass-Reflex	3-Wege, Bass-Reflex
50,8 l	128 l
35-20.000 Hz	30-20.000 Hz
Tief, Mittel, Hochton	Tief, Mittel, Hochton
Konus 25 cm Konus 8 cm Kaltblech 2,5 cm	Konus 38 cm Konus 10 cm Kaltblech 3,5 cm
1 Hz, 5 kHz	50 Hz 4.500 Hz
8 Ohm	8 Ohm
3,2 Watt	1,5 Watt
150 Watt	300 Watt
80 Watt	100 Watt
5, 6 dB	0 dB/- 4 dB
88	0 dB/- 4 dB
36,7 x 64,3 x 29,2	51 x 94 x 44,5
ca. 22 kg	48 kg

#### Aktiv-Box (Falcon)

Seitenleistung (RMS), bei 1.000 Hz an 8 Ohm	55 Watt
Ausgangsleistung im Bereich von 20-20.000 Hz an 8 Ohm	50 Watt
Leistungsbereich	15 Hz-50 kHz
Dämpfungsfaktor	100 bei 1 kHz, 8 Ohm
Rückfaktor bei Nennleistung	0,03%
Frequenzgang	5 Hz-100 kHz (Verstärker) 50 Hz-50 kHz (Box)
Lautsprecher 8 Ohm	16 cm Bass/2,5 x 5 cm Tweeter
Eingangsleistung/Impedanz	1,2 W/20 kOhm
<b>ALLGEMEINE DATEN</b>	
Spannungsversorgung	220 V, 50/60 Hz
Leistungsaufnahme	150 Watt
Relaischalter	1-3 2000-Volten, 0 Dioden
Abmessungen (Breite x T) in cm	18,5 x 26 x 21,5
Gewicht	73 kg
Mitgeliefertes Zubehör	Spezial-Verbindungskabel zum Vorverstärker TAE-201/B

Taschen-/Kofferradlos	ICF-M 10 WA	ICF-M 20 L	ICF-7800
<b>EMPFANGSTEIL</b>			
Empfangsbereiche	UKW, MW	UKW, MW, LW	UKW: 87,5–108 MHz MW: 530–1.605 kHz KW: 3,9–12 MHz
Antennen	Spezial flexible FM-Antenne Ferritantenne	Teleskopantenne für UKW und eingebaute Ferritantenne für MW	UKW und KW: je 1 Teleskopantenne MW: eingebaute Ferritantenne
PLL-Quarz-Synthesizer	ja	ja	-
Rasterfrequenz	50 kHz	100 kHz	-
Digital-Anzeige	-	-	-
Frequenz	-	-	-
Zeit	-	-	-
Alarm	-	-	-
Stationstasten	7 FM, 7 AM	7 FM, 7 AM	-
<b>VERSTÄRKERTEIL</b>			
Ausgangsleistung	0,23 Watt	0,2 Watt	-
Lautsprecherdurchmesser in cm	4 cm	7,7 cm	7,7 cm
Eingänge	-	-	-
Ausgänge	Ohrhörer	Ohrhörer	Ohrhörer, Tonband MPX-Ausgang für Stereo-Adapter STA-60
<b>ALLGEMEINE DATEN</b>			
Halbleiterbestückung	3 IC's, 1 FET, 15 Transistoren, 11 Dioden	7 IC's, 11 Transistoren, 7 LED's	8 IC's, 2 FET's, 2 Transistoren, 6 Dioden
Spannungsversorgung	4,5 V, 3 Mikrozellen	4,5 V, 3 Mignonzellen	4 Mignonzellen 6 V oder externes Netzteil
Spannungsversorgung für Uhr	-	-	-
Abmessungen (BxHxT) in cm	5,6 x 12,7 x 2,0	17,5 x 8,5 x 2,6	13,6 x 9,5 x 6,9
Gewicht	175 g	350 g	780 g einschließlich Batterien
Leistungsabnahme	-	-	-
Ausführung	mattsilber	mattsilber	ontrazit
Mitgeliefertes Zubehör	Ohrhörer, Weichfederetur	Ohrhörer, Bedienungsanleitung	Ohrhörer, Handtragegurt
Zubehör auf Wunsch	-	-	Autobatteriekabel DCC-127 A, Stereo- Adapter STA-60, Netzteil AC-66

Wetempfänger	ICF-7600 W	ICF-200T	ICF-6700 W	ICF-6800 W
<b>EMPFANGSTEIL</b>				
Empfangsbereiche	UKW: 87,5–108 MHz MW: 530–1.605 kHz 5 x KW KW 1: 75 m, KW 2: 49 m KW 3: 31 m, KW 4: 25 m KW 5: 19 m	UKW: 87,5–108 MHz AM: 150–26.100 kHz	UKW: 87,5–108 MHz MW: 530–1.605 kHz KW 1: 1,6–10 MHz (188–75 m) KW 2: 11,5–20 MHz (26,1–15 m) KW 3: 20–29,5 MHz (15–10,2 m)	UKW: 87,5–108 MHz MW: 530–1.605 kHz KW 1,6–30 MHz in kHz-Schritten einstellbar
Empfindlichkeit	-	-	UKW: 2,0 µV (S/N – 30 dB) MW: 25 µV/m (28 dB/m), S/N – 6 dB KW: 0,63 µV bei 10 MHz (–4 dB), S/N – 6 dB	-
Antenne	Teleskopantenne, eingebaute Ferritantenne	Ferritantenne und Teleskopantenne	UKW und KW: Teleskopantenne, MW: eingebaute Ferritantenne, externer Antennenanschluss, 50–75 Ohm	UKW und KW: Teleskopantenne, MW: eingebaute Ferritantenne, externer Antennenanschluss, 50–75 Ohm
Eingänge	DC IN	Timer-Anschluß DC IN	Eingang für Zeitschaltuhr: 3,5 mm 1 Klinkebuchse 6,3 mm, 8 Ohm	Eingang für Zeitschaltuhr: 3,5 mm 1 Klinkebuchse 6,3 mm, 8 Ohm
Ausgänge	-	-	1 Klinkebuchse 3,5 mm MPX-Ausgangsbuchse 3,5 mm für Stereo- Adapter STA-60, Klinkebuchse 3,5 mm für Tonbandaufnahme	1 Klinkebuchse 3,5 mm 1 Klinkebuchse 3,5 mm 1 Klinkebuchse 3,5 mm für Tonband- aufnahme
Ohrhörer	ja	ja	-	-
Sonstige	Rec out, Klinkebuchse 3,5 mm	1 Aufnahme-Anschluß	-	-
<b>VERSTÄRKERTEIL</b>				
Ausgangsleistung	350 mW	1,6 Watt	900 mW	900 mW
Lautsprecherdurchmesser in cm	7,7 cm	10 cm	ca. 10 cm	ca. 10 cm
<b>ALLGEMEINE DATEN</b>				
Halbleiterbestückung	-	-	6 IC's, 7 FET's, 1 LED, 40 Transistoren, 22 Dioden	7 IC's, 10 FET's, 58 Transistoren, 33 Dioden
Spannungsversorgung	Batterien 4 x Mignon-Zellen = 6 V, ext. Netzgerät AC-66, Autobatteriekabel DCC-127 A	3 Monozellen – 4,5 V und 2 x Mignonzellen, ext. Netzteil	über eingebautes Netzteil, 110, 120, 220 und 240 V, 50/60 Hz, Batterien 6 x Mono- zellen = 9 V, Autobatteriekabel DCC-130	über eingebautes Netzteil, 110, 120, 220 und 240 V, 50/60 Hz, Batterien 6 x Mono- zellen = 9 V, Autobatteriekabel DCC-130
Abmessungen (BxHxT) in cm	17,9 x 11,7 x 3,1	31 x 17,1 x 5,6	45,3 x 18,4 x 22,7	45,3 x 18,4 x 22,7
Gewicht	ca. 600 g einschließlich Batterien	ca. 1,8 kg einschließlich Batterien	ca. 5,5 kg einschließlich Batterien	ca. 5,9 kg einschließlich Batterien
Mitgeliefertes Zubehör	Ohrhörer, Bedienungsanleitung	Ohrhörer, Bedienungsanleitung	Netzkabel, Ohrhörer, Kurzwellenföhler (in englischer Sprache)	Netzkabel, Ohrhörer, Kurzwellenföhler (in englischer Sprache)
Zubehör auf Wunsch	Netzgerät AC-66, Autobatteriekabel DCC-127 A	Netzteil AC-122	SONY Kopfhörer, Stereo-Adapter STA-60, Autobatteriekabel DCC-130	SONY Kopfhörer, diverse Verbindungskabel, Autobatteriekabel DCC-130

ICF-D 11 W	ICF-1200 W	ICF-3860 W	TFM-5160 W
UKW, MW	UKW: 87,5–108 MHz MW: 530–1.605 kHz LW: 115–285 kHz KW: 5,95–16 MHz	UKW, MW	UKW, MW
Teleskop- und Ferritantenne	Teleskop- und Ferritantenne	Teleskop- und Ferritantenne	Teleskop- und Ferritantenne
–	–	–	–
–	–	–	–
ja	–	–	–
ja	–	–	–
0,37 Watt	1,2 Watt	250 mW	max. 0,34 Watt
10 cm	10 cm	5,7 cm	8 cm
ext. DC Ohrhörer Rec out	DIN-Buchse Ohrhörer-Ausgang	– Ohrhörer	– Ohrhörer
1LSI, 2 IC's, 1 FET, 25 Transistoren, 16 Dioden	–	1 FET, 1 IC, 6 Transistoren, 9 Dioden	10 Transistoren, 8 Dioden
3 V, 2 Mignon, 3 V, 2 Baby	eingebautes Netzteil, 3 Babyzellen – 4,5 V	3 Mignonzellen, 4,5 V	2 x 1,5 V
ja	–	–	–
26 x 14 x 5,2	–	7,2 x 13 x 3,3	15,7 x 10 x 4,6
1,4 kg	–	280 g	500 g
–	–	–	–
mattsilber	–	silber, schwarz	mattsilber, schwarz
Ohrhörer, Bedienungsanleitung	Bedienungsanleitung	Ohrhörer, Bedienungsanleitung	Ohrhörer, Bedienungsanleitung
Autobatteriekabel DCC-127 A Netzteil AC-35	–	–	–

CRF-320 A
UKW: 87,5–108 MHz MW: 530–1.605 kHz LW: 150–400 kHz KW: 1,6–30 MHz in kHz-Schritten einstellbar
UKW: 1,8 µV (S/N – 30 dB) MW: 32 µV/m (30 dB/m), S/N – 6 dB LW: 57 µV (35 dB/m), S/N – 6 dB KW: 0,7 µV bei 10 MHz (– 3 dB), S/N – 6 dB
UKW und KW: je 1 Teleskopantenne, MW und LW: eingebaute Ferritantenne, externer Antennenanschluß, 50–75 Ohm
AUX IN (3,5 mm) – 45 dB bei 50 mW, 5 kOhm 1 Klinkenbuchse 6,3 mm, 8 Ohm 1 Klinkenbuchse 3,5 mm 1 Klinkenbuchse 3,5 mm für Tonbandaufnahme 1 Zeitschalter-Ausgangsbuchse 3,5 mm
2 Watt
ca. 12 cm
19 IC's, 17 FET's, 80 Transistoren
über eingebautes Netzteil, 110, 120, 220 und 240 V, 50/60 Hz, Batterien 8 x Monozellen – 12 V, 1 separate Batterie (Monozelle) für eingebaute Quarz-Uhr, Auto- batteriekabel DCC-9
45,1 x 30,8 x 20,7
ca. 13 kg einschließlich Batterie
Netzkabel, Ohrhörer, Kurzwellenföhler, Weltzeitabelle
SONY Kopfhörer

Uhrenradios	ICF-C 11 W	ICF-C 20 W	ICF-C 33 W
<b>EMPFANGSTEIL</b>			
Empfangsbereiche	FM, MW	UKW, MW	FM, MW
Antennen	FM-Drahtantenne, Ferritantenne	Ferrit- und Netzkabelantenne	FM-Drahtantenne, Ferritantenne
PLL-Quarz-Synthesizer	–	–	–
Rasterfrequenz	–	–	–
Digital-Anzeige	–	–	–
Frequenz	–	–	–
Zeit	ja	LED	–
Alarm	–	–	stündig
Stationstasten	–	–	stündig
<b>VERSTÄRKERTEIL</b>			
Ausgangsleistung	0,2 Watt	1 Watt max.	0,5 Watt
Laufsprecherdurchmesser in cm	6,6	10	7,7
Eingänge	–	–	–
Ausgänge	–	–	Ohrhörer
<b>ALLGEMEINE DATEN</b>			
Halbleiterbestückung	1 IC, 10 Transistoren	–	2 IC's, 9 Transistoren
Spannungsversorgung	220 V, 50 Hz	220 V, 50 Hz	220 V, 50 Hz
Spannungsversorgung für Uhr	–	ja (Back-up-Batt.)	3 V, 2 Mignonzellen
Abmessungen (BxHxT) in cm	12,6 x 12,6 x 12,6	–	28 x 10,2 x 8,6
Gewicht	810 g	–	1,3 kg
Leistungsaufnahme	5 Watt	–	–
Ausführung	–	–	–
Mitgeliefertes Zubehör	–	–	Ohrhörer
Zubehör auf Wunsch	–	–	–

Cassetten-Geräte	TCM-600 B	TCM-111	TCM-121	TCM-280
<b>RECORDETEIL</b>				
Aufnahme-/Wiedergabe-System	2 Spur/Mono	2 Spur/Mono	2 Spur/Mono	2 Spur/Mono
Cassetten-Art	Compact-Cassette	Compact-Cassette	Compact-Cassette	Compact-Cassette
Geschwindigkeit	4,75 cm/sec. Wiedergabe-geschwindigkeit, umschaltbar auf ca. 7 cm/sec.	4,75 cm/sec.	4,75 cm/sec.	4,75 cm/sec.
Köpfe	1 Aufnahme-/Wiedergabekopf 1 Löschkopf	1 Aufnahme-/Wiedergabekopf 1 Löschkopf	1 Aufnahme-/Wiedergabekopf 1 Löschkopf	1 Aufnahme-/Wiedergabekopf 1 Löschkopf
Frequenzgang	90–10 000 Hz	90–10 000 Hz	90–9 000 Hz	100–9 000 Hz
Umschlaggeschwindigkeit	ca. 120 sec. für C-60	120 sec. für C-60	120 sec. für C-60	2 Min. 10 sec. für C-60
Eingänge	Klinkenbuchse 3,5 mm 0,3 mV nieder- dring. Fernbedienung Start/Stop	Mic. Klinkenbuchse 3,5 mm Remote-Klinkenbuchse 2,5 mm Drehhör. Klinkenbuchse 3,5 mm	Mic. Klinkenbuchse 3,5 mm Remote-Klinkenbuchse 2,5 mm Drehhör. Klinkenbuchse 3,5 mm	Mic. Klinkenbuchse 3,5 mm Remote-Klinkenbuchse 2,5 mm Drehhör. Klinkenbuchse 3,5 mm
Ausgänge	Klinkenbuchse 3,5 mm Ø 3mm			
<b>VERSTÄRKERTHEIL</b>				
Ausgangsleistung	200 mW	400 mW	400 mW	320 mW
Lautsprecherdurchmesser	4,5 cm	4,8 cm	5 cm	5 cm
<b>ALLGEMEINE DATEN</b>				
Halbleiterbestückung	3 ICs, 1 FET, 4 Transistoren, 4 Dioden	–	3 ICs, 1 FET, 7 Transistoren, 5 Dioden	–
Spannungsversorgung	gel. Netzteil, Batterien 2 x Mignonzellen – 3 V, Akku Autobatteriekabel DCC-127 A	Batterien 4 x Mignonzellen – 6 V, ext. Netzgerät, Autobatteriekabel Akku	Batterien 4 x Mignonzellen – 6 V, ext. Netzgerät, Autobatteriekabel, Akku	Batterien 2 x Mignonzellen – 3 V, ext. Netzgerät AC-30, Akku BP-33, Autobatteriekabel
Abmessungen (BxHxT) in cm	11,8 x 13,3 x 2,8	15,5 x 13,8 x 11,3	15,5 x 13,9 x 9,3	13,4 x 18,5 x 11,3
Gewicht	ca. 400 g einschließlich Batterien	530 g	500 g	500 g einschließlich Batterien
Ausführung	silbermetallisch	silbermetallisch	schwarzes Kunststoff-Gehäuse	–
Mitgeliefertes Zubehör	Ohrhörer, Verbindungskabel BK-64 H, Tragetasche, Handschütze, Vorführ-Cass.	Ohrhörer	Ohrhörer	–
Zubehör auf Wunsch	Netzgerät AC-35, Akku BP-33, Auto- batteriekabel DCC-127 A, SONY Mikrofone, Fernbedienung RM-15, Fußschalter FS-B, Cassetten-Löschgerät RE-9 H	SONY Cassetten- und Mikrofone, ext. Netzgerät AC-66, Akku BP-23, Autobatteriekabel DCC-127 A, Fußschalter FS-9	SONY Cassetten und Mikrofone, ext. Netzgerät AC-66, Akku BP-23, Autobatteriekabel DCC-127 A, Fußschalter FS-9	AC-35, BP-33, DCC-127 A, FS-9 (Fußschalter), RM-15 (Fernbedienung), SONY Cassetten, SONY Mikrofone

Radio-Recorder	CFM-33 L	CFS-45 L	CFS-47 L	CFS-71 L
<b>RECEIVER-TEIL</b>				
Empfangsbereiche	LKW: 87,5–108 MHz MW: 530–1.605 kHz KW: 6–18 MHz LW: 150–350 kHz	FW: 87,5–108 MHz MW: 530–1.605 kHz LW: 150–350 kHz KW: 6–18 MHz	LKW: 87,5–108 MHz MW: 530–1.605 kHz LW: 150–350 kHz KW: 6–18 MHz	LKW: 87,5–108 MHz MW: 530–1.605 kHz LW: 150–350 kHz KW: 6–18 MHz
Antenne	Teleskop-/Ferritantenne	Teleskop-/Ferritantenne (ext. Anschluss UKB)	Teleskop-/Ferritantenne	Teleskop-/Ferritantenne
Digital-Anzeige	–	–	–	–
Frequenz- Zeit	–	–	–	–
<b>RECORDER-TEIL</b>				
Aufnahme-/Wiedergabe-System	2 Spur/Mono	4 Spur/Stereo	4 Spur/Stereo	4 Spur/Stereo
Bandartenwahlsteller (EQ)	–	–	–	–
Vormagnetsicherung- Schalter (Bias)	–	–	–	–
Anzeigeelemente	–	–	2 Layer-Meter	LED-Anzeige
Over-Review	ja	–	–	ja
Frequenzgang	60–8 000 Hz	–	–	60–8 000 Hz Normal, 80–9 000 Hz CC
Schnellvorlaufzeit	–	–	–	80 sec. für C-60
Signalauswahlstufen	–	–	–	40 dB
Verlust	–	–	–	3%
Geschwindigkeitstoleranzen	–	–	–	±0,15% (NAB)
Lautsprecher	1 x 12 cm Ø 1 x 5 cm Ø	2 x 10 cm Ø	2 x 10 cm Ø	2 x 12 x 5 cm 2 x 5 cm
Ausgangsleistung	4 Watt max.	2 x 3,5 Watt Musikleistung	2 x 3,5 Watt Musikleistung	2 x 7,5 Watt
Eingänge	–	–	–	–
Mic	1 x 3,5 mm Klinkenbuchse	–	–	–
Line in	–	–	–	–
Ausgänge	1 Ohrhörer-Ausgang (3,5 mm Ø)	Kopfhörer, ext. Lautsprecher, DIN-Buchse	Kopfhörer, ext. Lautsprecher	Kopfhörer, 6,3 mm Klinkenbuchse, 2 x Line, 2 x ext. Lautsprecher
<b>ALLGEMEINE DATEN</b>				
Spannungsversorgung	4 x Mignonzellen – 6 V eingebautes Netzteil	6 x Mignonzellen – 9 V eingebautes Netzteil	6 x Mignonzellen – 9 V eingebautes Netzteil	6 x Mignonzellen – 9 V eingebautes Netzteil 220 V/50 Hz
Leistungsaufnahme	–	–	–	–
Abmessungen (BxHxT) in cm	ca. 35 x 24,7 x 11,6	ca. 43 x 24,5 x 12	–	44,2 x 26,2 x 12,5
Gewicht	–	–	–	3,7 kg einschließlich Batterien
Mitgeliefertes Zubehör	Bedienungsanleitung	Bedienungsanleitung	Bedienungsanleitung	Bedienungsanleitung
Zubehör auf Wunsch	SONY Mikrofone und SONY Cassetten	SONY Cassetten und SONY Kopfhörer	SONY Cassetten und SONY Kopfhörer	SONY Cassetten und SONY Kopfhörer



M-203	M-400	M-900	TPS-L 2
2 Spur/Mono	2 Spur/Mono	2 Spur/Mono	4 Spur/Stereo (nur Wiedergabegerät)
Micro-Cassette	Micro-Cassette	Micro-Cassette	Compact-Cassette
2,4 und 1,2 cm/sec	2,4 und 1,2 cm/sec	2,4 und 1,2 cm/sec	4,75 cm/sec
1 Aufnahme-/ Wiedergabekopf 1 Löschkopf	1 Aufnahme-/ Wiedergabekopf 1 Löschkopf	1 Aufnahme-/ Wiedergabekopf 1 Löschkopf	1 Stereo- Wiedergabekopf
bei 2,4 cm/sec: 200-6.000 Hz bei 1,2 cm/sec: 200-4.000 Hz	bei 1,2 cm/sec: 200-4.000 Hz bei 2,4 cm/sec: 200-7.000 Hz	bei 1,2 cm/sec: 200-4.000 Hz bei 2,4 cm/sec: 200-7.000 Hz	40-12.000 Hz
120 sec für MC-60 (bei 2,4-cm-Stellung)	ca. 130 sec für MC-60 (bei 2,4-cm-Stellung)	ca. 130 sec für MC-60 (bei 2,4-cm-Stellung)	-
Ext. Mic. Klinkebuchse 3,5 mm	Ext. Mic. Klinkebuchse 3,5 mm	Fernbedienungsanschluß für die Lautwerkfunktionen mit ext. Mikrofon Drehörer: Klinkebuchse 3,5 mm	DC-In 2 x 3,5 mm Stereo-Klinkebuchse zum Anschluß von 2 Stereo-Kopfhörern
200 mW	250 mW	200 mW	2 x 15 mW über Stereo-Kopfhörer
5 cm	2,8 cm	-	ohne Lautsprecher
2 IC's, 1 FET, 5 Transistoren, 5 Dioden	-	-	-
Batterien 2 x Mikrozellen - 3 V, ext. Netzteil, Autobatteriekabel, Akku	Batterien 2 x Mikrozellen - 3 V, ext. Netzteil, Autobatteriekabel	Batterien 2 x Mikrozellen - 3 V, ext. Netzteil, Autobatteriekabel	Batterien 2 x Mikrozellen - 3 V, ext. Netzteil AC-35, Autobatteriekabel DCC-127 A
6,5 x 15 x 2,8	6,7 x 12,8 x 1,8	6,6 x 13,8 x 2,4	8,8 x 13,4 x 2,9
ca. 290 g einschließlich Batterien	230 g einschließlich Batterien	ca. 350 g einschließlich Batterien	ca. 300 g einschließlich Batterien
silbermetallisch	silbermetallisch	-	blau/silbermetallisch
Drehörer, Demo-Cassette	Drehörer	Drehörer, Fernbedienung	Stereo-Kopfhörer MDR 31 2, Demo-Cassette, Bedienungsanleitung
SONY Cassetten und Mikrofone, ext. Netzgerät AC-35, Akku BP-33, Autobatteriekabel DCC-127 A	SONY Cassetten und Mikrofone, ext. Netzgerät, Autobatteriekabel DCC-127 A	SONY Cassetten und Mikrofone, ext. Netzgerät, Autobatteriekabel DCC-127 A	Netzgerät AC-35, Autobatteriekabel DCC-127 A, MDR-3 in Verbindung mit Adapter PC-33 (6,3 mm Stereo-Klinke auf 3,5 mm Stereo-Klinke)

CFS-81 L	CFS-F 5 L
UKW: 87,5-108 MHz MW: 530-1.605 kHz KW: 6-18 MHz LW: 150-350 kHz	UKW: 87,5-108 MHz MW: 530-1.605 kHz LW: 150-350 kHz KW: 6-18 MHz
Teleskop-Ferritantenne	Teleskop-Ferritantenne (ext. Anschluß für UKW)
-	-
-	-
4 Spur/Stereo	4 Spur/Stereo
ja	Normal/Dr/Dy/Melodi
-	high/low
LED-Anzeige	LED
-	ja
50-8.000 Hz Normal, 50-12.000 Hz Dr/Dy und Melodi	-
2 Min. 30 sec für C-60	-
40 dB	-
-	-
-	-
2 x 12 cm 2 x 5 cm	2 x 16 cm ø 2 x 5 cm ø
-	2 x 7,5 Watt Musikleistung
-	DBI-Buchse und Piano-Eingang Mikro-Misch-Eingang ja
2 x Klinkebuchse 3,5 mm 2 x Klinkebuchse 6,3 mm	DIN-Buchse, Line out, Kopfhörer, ext. Lautsprecher
2 x Klinkebuchse 6,3 mm 2 x Klinkebuchse 3,5 mm 1 x Klinkebuchse 6,3 mm	-
8 x Mikrozellen - 12 V eingebautes Netzteil	8 Mikrozellen, ext. DC-12 V eingebautes Netzteil
-	-
ca. 51,2 x 24,3 x 10,9	ca. 54 x 30 x 13,1
-	-
Bedienungsanleitung	Bedienungsanleitung
SONY Kopfhörer, SONY Mikrofone, SONY Cassetten	SONY Kopfhörer, SONY Mikrofone, SONY Cassetten

#### Radio-Recorder mit SW-Ferriseher

FX-414 BE	FX-412 E
<b>RADIOTEIL</b>	
FM: 87,5-108 MHz (Stereo/Mono) MW: 530-1.605 kHz LW: 150-350 kHz AFC für UKW (abschaltbar) Keramische Filter 2 Lautsprecher 10 cm ø	FM: 87,5-108 MHz MW: 530-1.605 kHz KW: 3,9-12 MHz AFC für UKW (abschaltbar) Keramische Filter Lautsprecher 10 cm ø
<b>CASSETTE TEIL</b>	
4 Spur/Stereo - 2 Spur/Mono	Eingebautes Electro-Kondensator Mikrofon
Einrastenbedienung für Aufnahme	Einstastelbedienung für Aufnahme
Servomotor	Servomotor
Automatische Bandentastschaltung	Servomotor
Bandentastschalter für Normal/Dr/Dy	Drastisches Zerstören
Quick- und Rewind-Möglichkeit	2 Spur/Mono
2 eingebaute EDW-Mikrofone	Automatische Bandentastschaltung
<b>TV-FEIL</b>	
10-cm-Bildschirm/50° Ablenkung	10-cm-Bildschirm/diagonale/50° Ablenkung
Empfangskanäle VHF 2-12, UHF 21-68	Empfangskanäle VHF 2-12, UHF 21-68
sowie Umschalter auf englische Fernnorm	Eingebaute Glühbirne für VHF/UHF und Radiempfang
2 eingebaute Glühbirnen für Fernseh- und Radiempfang	75 Ohm Antennenanschluß Gegenstandfilter
Externer Antennenanschluß 75 Ohm	

Mikrofone	ECM-16	ECM-150	ECM-210 A	ECM-250 A	ECM-260 F	ECM-270 F	ECM-290 F
Typ	Electret-Kondensator	Electret-Kondensator	Electret-Kondensator	Electret-Kondensator	Electret-Kondensator	Electret-Kondensator	Electret-Kondensator
Charakteristik	Kugel	Kugel	Niere	Niere	Niere	Niere	Niere
Frequenzgang	50-13.000 Hz	40-13.000 Hz	50-12.000 Hz	50-14.000 Hz	50-14.000 Hz	40-16.000 Hz	30-18.000 Hz
Impedanz	250 Ohm Asymmetrisch	250 Ohm Asymmetrisch	200 Ohm Asymmetrisch	200 Ohm Asymmetrisch	200 Ohm Symmetrisch	200 Ohm Symmetrisch	200 Ohm Symmetrisch
Effektiver Ausgangspegel (0 dBm = 1 mW/10 µbar)	-58 dBm (-78,0 dB)	-55,8 dBm (-75,8 dB)	-56,8 dBm (-78,0 dB)	-56 dBm -	-53,8 dBm (-75,0 dB)	-54,0 dBm (-74,0 dB)	-54,8 dBm (-76,0 dB)
Signalausgang	> 40 dB	> 40 dB	> 44 dB	> 46 dB	> 46 dB	> 46 dB	> 46 dB
Dynamik	92 dB	83 dB	96 dB	-	98 dB	98 dB	100 dB
Stromversorgung	1,5 V Knopfzelle Eveready S 76	1,5 V Knopfzelle Eveready S 76	1,5 V Mignon-Zelle	1,5 V Mignon-Zelle	1,5 V Mignon-Zelle	1,5 V Mignon-Zelle	1,5 V Mignon-Zelle
Kabellänge	2 m	2 m	2,5 m	5 m	5 m	5 m	5 m
Anschluß/Stecker	3,5 mm Klinkestecker	3,5 und 6,3 mm Klinkestecker	6,3 mm Klinkestecker	6,3 mm Klinkestecker	6,3 mm Klinkestecker	6,3 mm Klinkestecker	6,3 mm Klinkestecker
Sonstiges	-	Ein-/Aus-Schalter	-	-	-	-	Sprache-/ Musik-Schalter
Abmessungen	14 mm ø x 39 mm	8,5 mm ø x 15 mm	36,8 mm ø x 182,5 mm	38 mm ø x 150 mm	38 mm ø x 179,5 mm	24 mm ø x 157 mm	40 mm ø x 194 mm
Gewicht	31 g einschließlich Batterie und Kabel	30 g einschließlich Batterie	142 g einschließlich Batterie	145 g einschließlich Batterie	125 g einschließlich Batterie	130 g einschließlich Batterie	260 g einschließlich Batterie
Mitgeliefertes Zubehör	Etui, Mikrofonhalter, Batterie, Bedienungs- Anleitung	Etui mit Teleskop- Halterung, Krawatten- Halter, Batterie, Wind- schutz, Bedienungs- Anleitung	Mikrofonständer, Batterie, Bedienungs- Anleitung	Etui, Mikrofonkabel, Mikrofonhalterung mit Gewindeadapter, Batterie, Bedienungs- Anleitung	Etui, Mikrofonkabel, Mikrofonhalterung mit Gewindeadapter, Windschutz, Batterie, Bedienungs-Anleitung	Etui, Mikrofonkabel, Mikrofonhalterung mit Gewindeadapter, Windschutz, Batterie, Bedienungs-Anleitung	Etui, Mikrofonkabel, Mikrofonhalterung mit Gewindeadapter, Windschutz, Batterie, Bedienungs-Anleitung

Kopfhörer	ECR-400	ECR-880	DR-S 3	DR-S 4	DR-S 5	DR-S 7	DR-Z 6	MDR-3
Typ	Electret-Kondensator	Electret-Kondensator	dyn., geschlossen	dyn., geschlossen	dyn., geschlossen	dyn., geschlossen	dyn., geschlossen	dyn., offen
Frequenzgang	20-20.000 Hz	20-40.000 Hz	20-20.000 Hz	20-20.000 Hz	20-20.000 Hz	20-20.000 Hz	20-25.000 Hz	20-20.000 Hz
Impedanz bei 1 kHz	30 Ohm	27 Ohm	10 Ohm	14 Ohm	14 Ohm	14 Ohm	110 Ohm	32 Ohm
Empfindlichkeit	91 dB/mW	97 dB/mW	102 dB/mW	102 dB/mW	102 dB/mW	102 dB/mW	104 dB/mW	96 dB/mW
Betriebsleistung	-	-	1.000 mW	1.000 mW	1.000 mW	1.000 mW	300 mW	100 mW
Klangregler	nein	-	nein	nein	ja, L+R	ja, L+R	nein	nein
Lautstärkeregler	nein	-	nein	ja, L+R	ja, L+R	ja, L+R	nein	nein
Kabel	2,4 m	2,5 m	3 m, Spiral-Kabel	3 m, Spiral-Kabel	3 m, Spiral-Kabel	3 m, Spiral-Kabel	2 m	3 m
Anschluß	über mittel. Adapter	über mittel. Adapter	6,3 mm Klinkestecker	6,3 mm Klinkestecker	6,3 mm Klinkestecker	6,3 mm Klinkestecker	6,3 mm Klinkestecker	6,3 mm Klinkestecker
Gewicht mit Kabel	-	-	350 g	375 g	385 g	450 g	400 g	75 g
Gewicht ohne Kabel	380 g	380 g	285 g	310 g	320 g	385 g	320 g	40 g

ECM-99 A One-Point-Stereo	ECM-990 F One-Point-Stereo	F-99 A One-Point-Stereo	F-500/S	F-540	F-320 A	ECM-8 II A
Electret-Kondensator	Electret-Kondensator	Dynamisch	Dynamisch	Dynamisch	Dynamisch	Electret-Kondensator
2 x Niere	2 x Niere	2 x Niere	Niere	Niere	Niere	Niere
50-12.000 Hz	40-16.000 Hz	80-12.000 Hz	80-12.000 Hz	80-13.000 Hz	100-12.000 Hz	60-13.000 Hz
250 Ohm Asymmetrisch	200 Ohm Asymmetrisch	200 Ohm Asymmetrisch	320 Ohm Asymmetrisch	300 Ohm Asymmetrisch	250 Ohm	niederohmig
-56,8 dBm (-76,8 dB)	-56,8 dBm (-77,0 dB)	-61,0 dBm (-81,0 dB)	-57,9 dBm (-78,0 dB)	-59,8 dBm (-79,3 dB)	-57,9 dBm (-78,0 dB)	-
> 40 dB	> 44 dB	-	-	-	-	normal 40 dB - Echo 36 dB
92 dB	96 dB	-	-	-	-	normal 92 dB - Echo 74 dB
1,5 V Baby-Zelle	1,5 V Mignon-Zelle	-	-	-	-	9 V Blockbatterie
2 m	3 m	1,5 m	F-500 2,5 m F-500/S 1,5 m	5 m	2,5 m	5 m
2 x 6,3 mm Klinkenstecker	2 x 6,3 mm Klinkenstecker	2 x 6,3 mm Klinkenstecker	3,5 mm/ 3,5 und 2,5 mm	6,3 mm Klinkenstecker	6,3 mm Klinkenstecker	6,3 mm Klinkenstecker
-	Aus-/Sprache-/ Musik-Schalter	-	Modell 500/S mit Start/Stop	Ein-/Aus-Schalter	Ein-/Aus-Schalter	Ein-/Aus-/Echo-Schalter
30 mm ø x 195 mm	25 mm ø x 210 mm	39 mm ø x 159 mm	47 mm ø x 179 mm	42 mm ø x 177 mm	53 mm ø x 181 mm	28 mm ø x 228 mm
220 g einschließlich Batterie	320 g einschließlich Batterie	180 g	190 g/ 175 g einschließlich Kabel	370 g	246 g einschließlich Kabel	267 g ohne Batterie einschließlich Kabel
Mikrofonhalterung mit Gewindeadapter, Batterie, Bedienungs- Anleitung	Tragetasche, Mikrofon- kabel, Mikrofon- halterung mit Gewinde- adapter, Batterie, Bedienungs-Anleitung	Mikrofonhalterung, Bedienungs-Anleitung	Mikrofonhalterung mit Bedienungs-Anleitung	Mikrofonhalterung mit Gewindeadapter, Zwischenstecker für 3,5 mm-Anschluß, Bedienungs-Anleitung	Mikrofonhalterung mit Gewindeadapter, Bedienungs-Anleitung	Mikrofonhalterung mit Gewindeadapter, Batterie, Etui, Bedienungs-Anleitung

MDR-5 A	MDR-7
dyn., offen	dyn., offen
18-22.000 Hz	16-22.000 Hz
32 Ohm	55 Ohm
98 dB/mW	101 dB/mW
100 mW	100 mW
nein	nein
nein	nein
3 m	3 m
6,3 mm Klinkenstecker	6,3 mm Klinkenstecker
-	-
50 g	55 g

Mischpulte	MX-510	MX-670
Spannungsversorgung	12 V Gleichspannung; 8 Babyzellen (1,5 V) Betrieb am Netz mit Sony Netzgerät AC-122 (auf Wunsch lieferbar)	12 V Gleichspannung; 8 Babyzellen (1,5 V) Betrieb am Netz mit Sony Netzgerät AC-122 (auf Wunsch lieferbar) Autobatteriekabel
Leistungsaufnahme	0,4 W	0,75 W
Batterielebensdauer	ca. 60 Std. Dauerbetrieb	bis zu 25 Std. Dauerbetrieb
Eingänge	MICROPHONE (Klinkenbuchsen) ..... 5 Eingangsempfindlichkeit 0,2 mV (-72 dB) niederohmig LINE IN (Cinch-Buchsen) ..... 3 Eingangsempfindlichkeit 60 mV (-22 dB) Eingangsimpedanz 100 kOhm PHONO (Cinch-Buchsen) ..... 2 Eingangsempfindlichkeit 2,2 mV (-51 dB) Eingangsimpedanz 50 kOhm Einschließlich RIAA Ent- zerrerschaltung	MICROPHONE (Klinkenbuchse 6,3 mm) Eingangsempfindlichkeit 0,2 mV (-72 dB) niederohmig MIC ATT. 20 dB LINE IN (Cinch-Buchsen) ..... 4 Eingangsempfindlichkeit 98 mV (-18 dB) Eingangsimpedanz 82 kOhm PHONO (Cinch) Eingangsempfindlichkeit 2,2 mV (-51 dB) Eingangsimpedanz 50 kOhm Cascade in (Cinch) Eingangsempfindlichkeit 2,2 mV (-5 dB) Eingangsimpedanz 68 kOhm DC in 12 V-Buchse
Ausgänge	LINE OUT (Cinch-Buchsen) ..... 2 Nennausgangspegel 0,435 V (-5 dB) Belastungsimpedanz über 10 kOhm HEADPHONE (Stereoklinkenbuchse) ..... 1 Nennausgangspegel 49 mV (-24 dB) Belastungsimpedanz 8 Ohm	LINE OUT (Cinch-Buchsen) ..... 2 Nennausgangspegel 0,435 V (-5 dB) Impedanz über 10 kOhm HEADPHONE (Cinch-Buchse) ..... 2 Nennausgangspegel 78 mV (-20 dB) Impedanz 8 Ohm
Verbindungs- punkte	-	-
Frequenzgang	30-25.000 Hz	30-25.000 Hz Kalibrierton 440 Hz
Klirrfaktor	0,5%	0,1%
Signalrauschabstand	60 dB	60 dB
Übersprechen	-	-
Abmessungen	34,8 (B) x 7,5 (H) x 24 (T) cm	46 (B) x 11,2 (H) x 29 (T) cm
Gewicht	ca. 3 kg (einschließlich Batterien)	ca. 5 kg (einschließlich Batterien)
Mitgeliefertes Zubehör	Verbindungskabel	Verbindungskabel, Bedienungs-Anleitung